

NEXT® 75



MANUALE D'INSTALLAZIONE



Automazione per Porte Automatiche a battente da interno

INDICE:

1)	DESCRIZIONE DEI MODELLI	4
2)	CARATTERISTICHE TECNICHE	4
3)	COMPONENTI DELL'AUTOMAZIONE NEXT 75	5
4)	DISEGNI TECNICI	6
4.1)	BRACCIO SCORREVOLE A TIRARE NEXT-BDT	7
4.2)	BRACCIO SCORREVOLE A SPINTA NEXT-BDS	9
4.3)	BRACCIO ARTICOLATO A SPINTA NEXT-BAS	10
4.4)	PERNO ESTENSIONE ALBERO NEXT-EXT	12
5)	COLLEGAMENTI ELETTRICI	13
6)	SENSORI DI SICUREZZA	16
6.1)	SENSORE DI SICUREZZA OA-EDGE T	16
6.2)	SENSORE DI SICUREZZA FLAT SCAN	16
7)	PROGRAMMATORE DIGITALE ET-DSEL – SCOPO E COLLEGAMENTI	17
8)	MESSA IN FUNZIONE DELL'AUTOMAZIONE (SET-UP INIZIALE)	18
8.1)	PRIMO AVVIO DEL PROGRAMMATORE DIGITALE ET-DSEL	18
8.2)	IMPOSTAZIONI COMUNICAZIONE SERIALE	18
8.3)	SET-UP INIZIALE	19
8.4)	COLLAUDO FUNZIONALE	21
8.5)	DIAGNOSTICA INGRESSI	21
9)	SELETTORI DI PROGRAMMA	22
9.1)	SELETTORE DI PROGRAMMA MANUALE	22
9.2)	SELETTORE MECCANICO A CHIAVE EV-MSEL	22
9.3)	PROGRAMMATORE DIGITALE ET-DSEL - UTILIZZO COME SELETTORE DI PROGRAMMA	23
10)	GRUPPO BATTERIA NEXT-BAT75	25
11)	MENU' DI PROGRAMMAZIONE GENERALE	26
12)	FUNZIONI E REGOLAZIONI	27
12.1)	IMPOSTAZIONE FUNZIONI	27
12.2)	REGOLAZIONI POTENZIOMETRI	27
	TABELLA FUNZIONI	28
	TABELLA POTENZIOMETRI	32
13)	LINGUA	35
14)	GESTIONE PASSWORD	35
14.1)	MODIFICA DELLA PASSWORD TECNICA	36
14.2)	MODIFICA DELLA PASSWORD PRIMARIA	36
14.3)	MODIFICA DELLA PASSWORD DI SERVIZIO	37
14.4)	ABILITAZIONE ALL'USO DELLA PASSWORD UTENTE (primaria e di servizio)	38
14.5)	DISATTIVAZIONE DELL'USO DELLA PASSWORD UTENTE	38
15)	OPZIONI SELETTORE	39
16)	INFORMAZIONI E MEMORIA EVENTI	40
17)	MANUTENZIONE	43
18)	APPLICAZIONI CON ELETTROSERRATURA	44
19)	PORTA BATTENTE A DUE ANTE	45
19.1)	PREDISPOSIZIONI ELETTRICHE PORTA DOPPIA ANTA	45
19.2)	MESSA IN FUNZIONE PORTA DOPPIA ANTA	48
19.3)	COLLAUDO FUNZIONALE	48
19.4)	APERTURA PARZIALE	48
19.5)	CONSIDERAZIONI SULL'USO DEL PROGRAMMATORE ET-DSEL NELLA PORTA A DUE ANTE	49
19.6)	DIAGNOSTICA INGRESSI MASTER/SLAVE	49
20)	PROGRAMMA DI MANUTENZIONE	50
	DICHIARAZIONE DI INCORPORAZIONE DI QUASI MACCHINE	51

AVVERTENZE GENERALI PER LA SICUREZZA

Per un'installazione ed un funzionamento sicuro della porta automatica, leggere attentamente questo manuale di istruzioni.

Un'errata installazione ed un uso scorretto del prodotto potrebbero causare gravi lesioni.

Conservare il manuale di istruzioni per riferimenti futuri.

L'installatore deve fornire tutte le informazioni relative al funzionamento e consegnare all'utilizzatore dell'impianto il manuale d'uso allegato al prodotto.

SIGNIFICATO DEI SIMBOLI CONTENUTI IN QUESTE ISTRUZIONI

 **PERICOLO:** Segnalazione di situazioni pericolose che possono causare danni materiali e lesioni personali.

 **ATTENZIONE:** Identifica le procedure che devono assolutamente essere comprese e seguite al fine di evitare danni al prodotto o malfunzionamenti.

 **NOTA:** Per evidenziare e porre l'attenzione su alcune informazioni importanti.

OBBLIGHI GENERALI PER LA SICUREZZA



L'installazione meccanica ed elettrica devono essere eseguite da personale specializzato, nel rispetto delle direttive e delle normative vigenti.

L'installatore deve verificare che la struttura da automatizzare sia stabile e robusta e se necessario renderla tale mediante modifiche strutturali.

Non lasciare materiali derivanti dal prodotto o dall'imballaggio alla portata dei bambini, in quanto potrebbero rappresentare fonti di pericolo.

L'apparecchio può essere utilizzato da bambini di età non inferiore a 8 anni e da persone con ridotte capacità fisiche, sensoriali o mentali o prive di esperienza, purché sotto sorveglianza oppure dopo che le stesse abbiano ricevuto istruzioni relative all'uso sicuro dell'apparecchio e alla comprensione dei pericoli ad esso inerenti. I bambini non devono giocare con l'apparecchio. La pulizia e la manutenzione destinata ad essere effettuata dall'utilizzatore non deve essere effettuata da bambini senza sorveglianza. Non permettere ai bambini di sostare o di giocare nel raggio d'azione della porta.

Questo prodotto è stato progettato e costruito esclusivamente per lo scopo descritto in questa documentazione; qualsiasi altro impiego non espressamente indicato potrebbe pregiudicare l'integrità del prodotto e la sicurezza delle persone.

Label declina ogni responsabilità per una installazione ed un uso improprio del prodotto o per danni causati da modifiche apportate di propria iniziativa.

Label non è responsabile della costruzione degli infissi da motorizzare.

Questa automazione può essere installata solo nel lato interno degli edifici.

Questo prodotto non può essere installato in ambiente ed atmosfera esplosiva o in presenza di gas e fumi infiammabili.

Accertarsi che la rete di distribuzione elettrica abbia caratteristiche compatibili con quelle descritte nei dati tecnici di questo manuale e che a monte dell'impianto vi siano un interruttore onnipolare con distanza d'apertura dei contatti di almeno 3mm. ed un interruttore differenziale.

Controllare il range di temperatura dell'apparecchio, riportato in marcatura, prima di installare l'apparecchio.

Il controllo, la messa in funzione ed il collaudo della porta automatica devono essere eseguiti da personale competente e preparato sul prodotto.

Per ogni automazione deve essere compilato un fascicolo tecnico come stabilito dalla Direttiva Macchine.

Togliere alimentazione prima di ogni intervento sull'automazione e prima di aprire la copertura.

La manutenzione è di fondamentale importanza per il buon funzionamento e la sicurezza dell'automazione; effettuare il controllo periodico, ogni 6 mesi, dell'efficienza di tutte le parti.

Per la manutenzione e sostituzione di componenti del prodotto, utilizzare esclusivamente ricambi originali.

Le operazioni di pulizia devono essere eseguite in assenza di alimentazione elettrica, utilizzando un panno umido; non depositare o far penetrare acqua o altri liquidi nell'operatore e negli accessori facenti parte del sistema.



Si raccomanda di stipulare un contratto di manutenzione.



Le porte automatiche a battente devono essere progettate ed installate in modo da proteggere gli utenti contro i rischi ed i pericoli di schiacciamento, urto e cesoiamento tra l'anta e le parti adiacenti al contorno della porta.

Il responsabile della messa in funzione dell'automazione deve effettuare la valutazione dei rischi a seconda del luogo di installazione e del tipo di utenti che possono utilizzare la porta automatica.

L'automazione NEXT 75, come previsto dalla norma EN16005, deve essere corredato dei dispositivi di protezione (sensori) conformi alla norma EN12978.

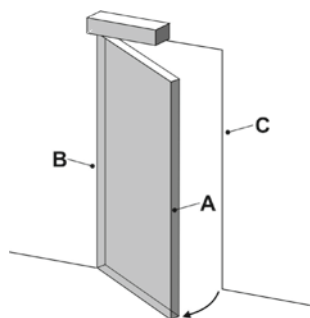

A = Bordo principale di chiusura

B = Bordo secondario di chiusura

C = Bordo opposto di chiusura

I pericoli di schiacciamento e cesoiamento presenti sul bordo secondario di chiusura devono essere protetti strutturalmente o mediante misure di protezione supplementari (ad esempio coperture in gomma).

Eventuali rischi residui devono essere adeguatamente segnalati.

1) DESCRIZIONE DEI MODELLI

L'automazione NEXT 75 è costituita da un motore elettromeccanico per l'apertura di porte pedonali a battente.

All'interno dell'operatore si trova l'apparecchiatura elettronica di comando.

Di seguito l'elenco dei modelli di operatori per porte a battente NEXT 75 prodotti da Label:

NEXT 75 = automazione per singola anta, peso massimo 75 kg

NEXT 75B = automazione con batteria per singola anta, peso massimo 75 kg

NEXT 75D = automazione per doppia anta, peso massimo 75 kg/anta

NEXT 75DB = automazione con batteria per doppia anta, peso massimo 75 kg/anta

L'operatore NEXT 75 può essere utilizzato con braccio a slitta a tirare, oppure con braccio articolato a spinta.

L'operatore deve essere installato in ambienti interni.

Tutti i modelli di operatore sono reversibili, quindi in caso di mancanza di alimentazione elettrica è possibile aprire la porta manualmente. Vedere i disegni tecnici al paragrafo 4 prima di iniziare il montaggio; per ogni tipo di braccetto è raffigurato il disegno dell'applicazione con le quote di montaggio e il grafico che, a seconda del modello di operatore, riporta i limiti di peso in funzione della lunghezza dell'anta della porta.

I dati tecnici riportati nei grafici si riferiscono ad una installazione tipo, ma potrebbero essere influenzati da variabili presenti in ogni chiusura, quali attriti, condizioni ambientali, allineamento delle cerniere dell'anta, ecc...

2) CARATTERISTICHE TECNICHE

ALIMENTAZIONE	115/230~ , 50/60Hz
POTENZA	40W
COPPIA	≤ 25 Nm
PESO ANTA MAX.	75 kg
ALIMENTAZIONE ACCESSORI ESTERNI	24Vdc, 1A
CLASSE APPARECCHIO	classe II 
MOTORE ELETTRICO	Brushless 24Vdc
DIMENSIONI OPERATORE (LxAxP)	420 x 60 x 74 mm
CONSUMO IN STAND-BY	5W
TEMPERATURA AMBIENTALE	-15°C +50°C
FREQUENZA DI UTILIZZO	continua
FINECORSA e SICUREZZA ANTISCHIACCIAMENTO	controllati da encoder
REAZIONE ALL'OSTACOLO	inversione di marcia
TEMPO DI APERTURA per 90°	2 - 12 secondi regolabile
TEMPO DI CHIUSURA per 90°	4 - 12 secondi regolabile
TEMPO DI PAUSA	0 - 60 secondi regolabile
EMISSIONE PRESSIONE SONORA	LpA ≤ 70dB (A)

3) COMPONENTI DELL'AUTOMAZIONE NEXT 75

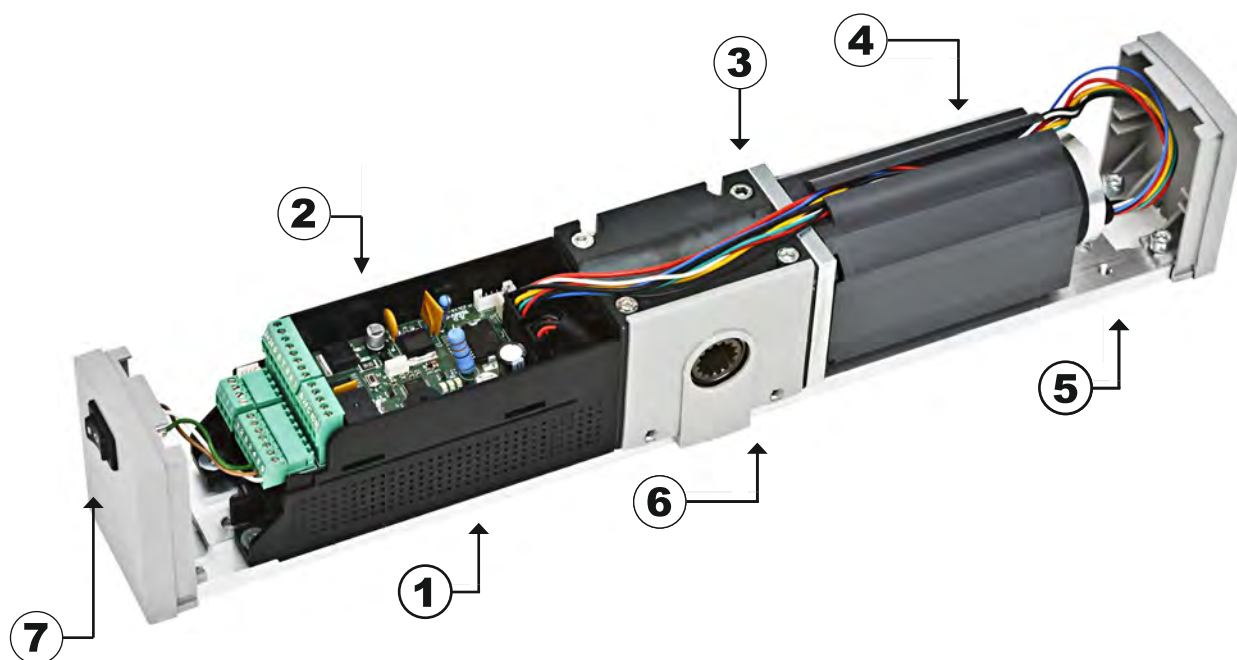

LEGENDA:

- | | |
|---|----------------------------------|
| 1 | ALIMENTATORE SWITCHING NEXT-PW75 |
| 2 | SCHEDA LOGICA NEXT-L75 |
| 3 | MOTORIDUTTORE CON ENCODER |
| 4 | BATTERIA NEXT-BAT 75 |
| 5 | PIASTRA FISSAGGIO |
| 6 | PIASTRINA IN PLASTICA |
| 7 | SELETTORE MANUALE DI PROGRAMMA |

4) DISEGNI TECNICI

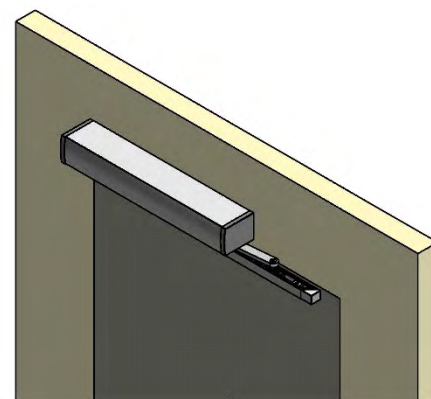
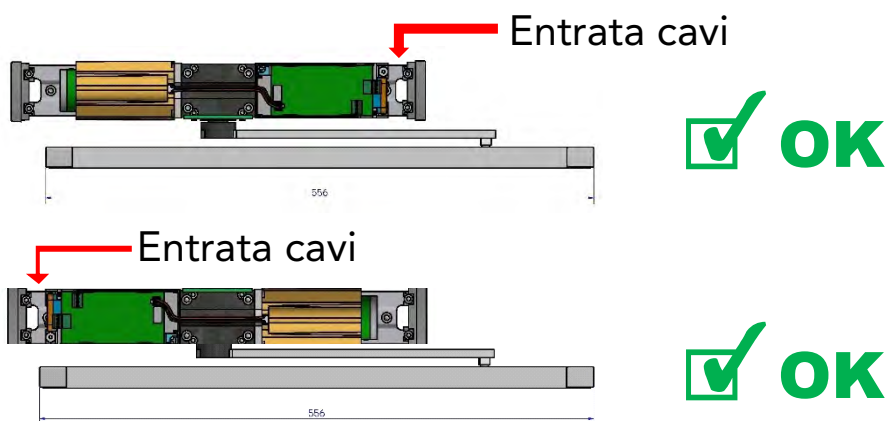

L'automazione NEXT 75 può essere installata senza tenere in considerazione il senso di montaggio perché la direzione di apertura della porta viene rilevata automaticamente dalla centralina elettronica durante il ciclo di set-up.

4.1) BRACCETTO SCORREVOLE A TIRARE NEXT-BDT

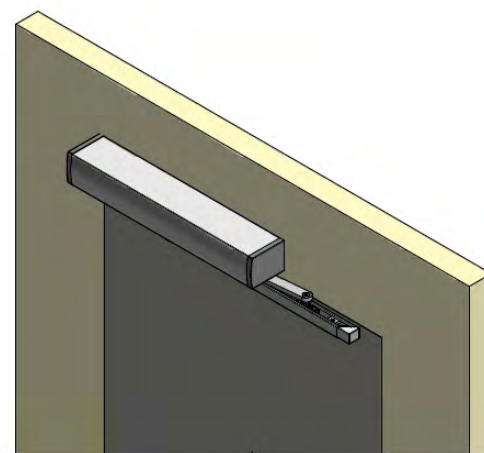
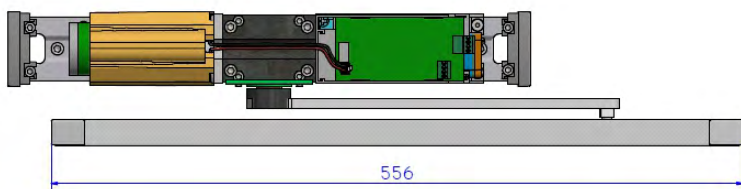
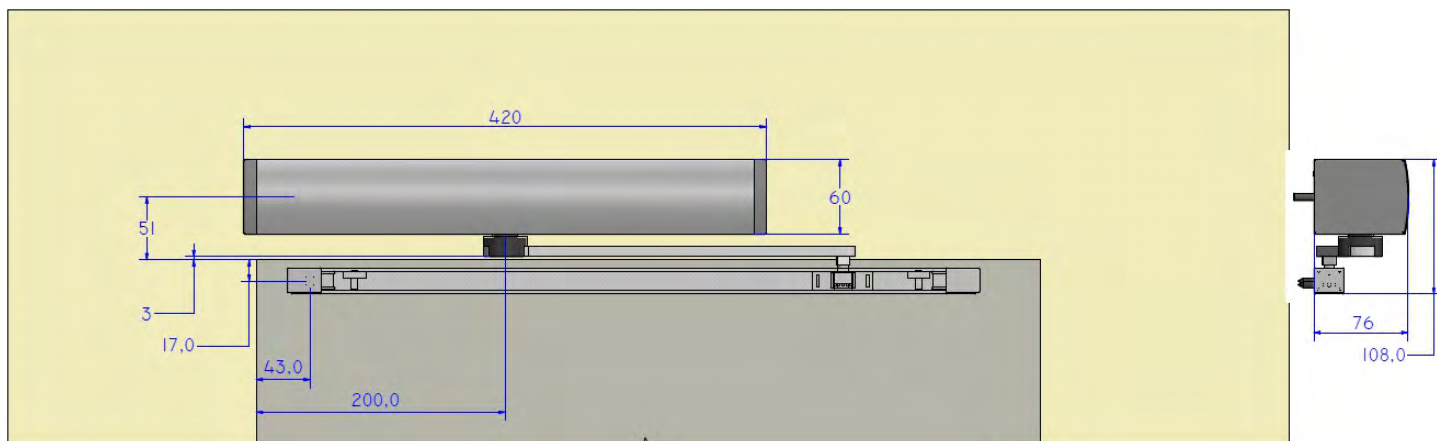

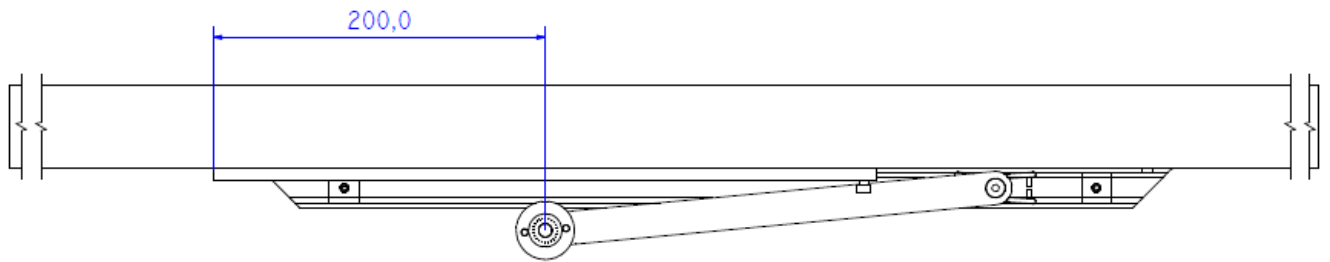
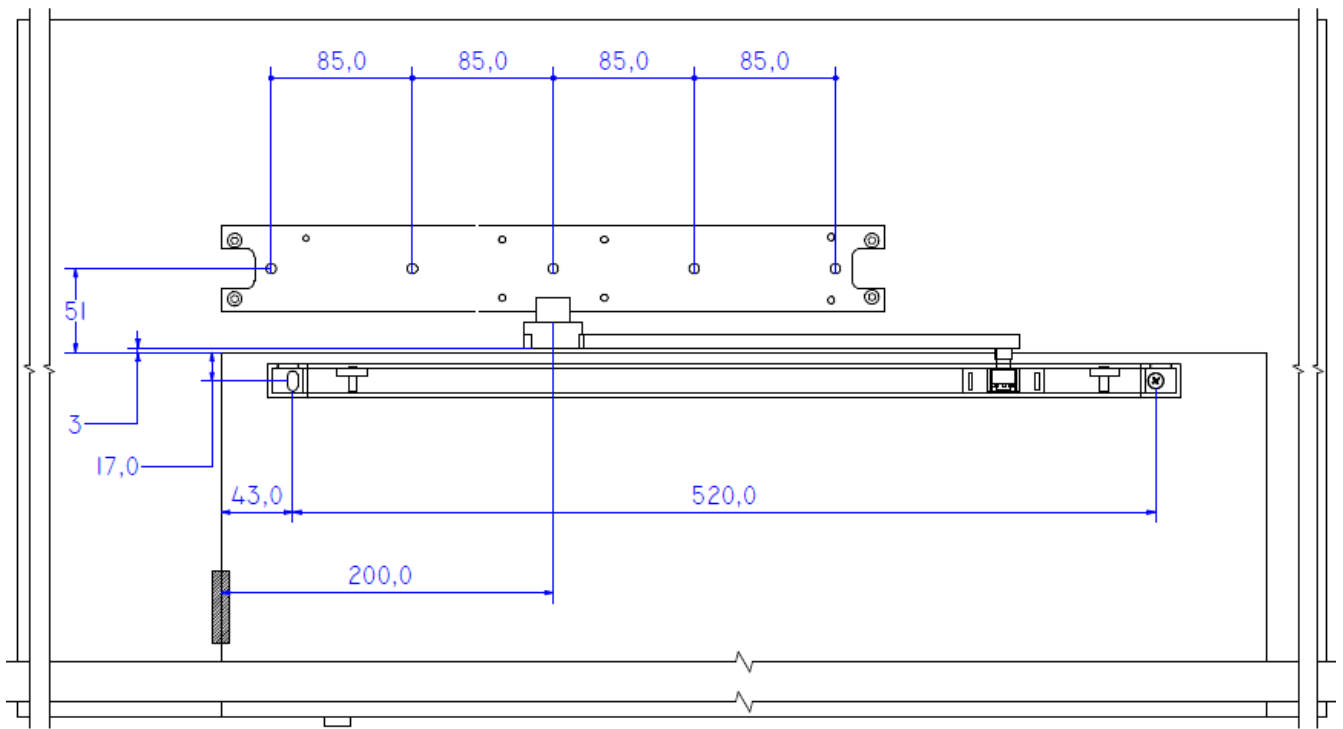

4.2) BRACCETTO SCORREVOLE A SPINTA NEXT-BDS

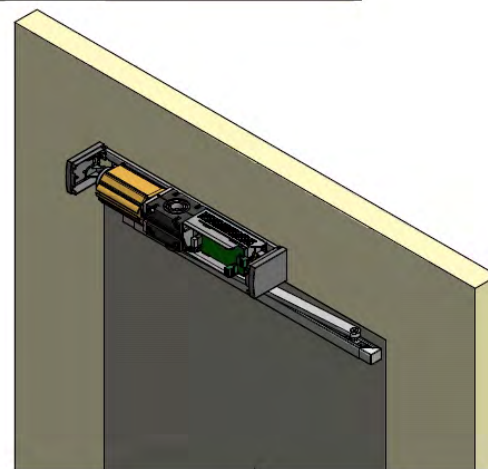
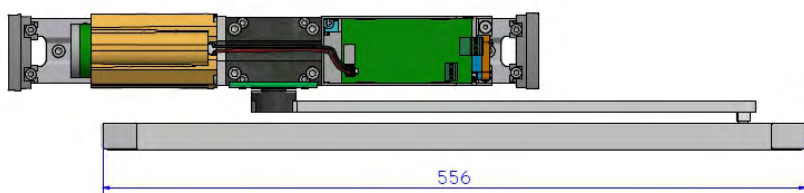
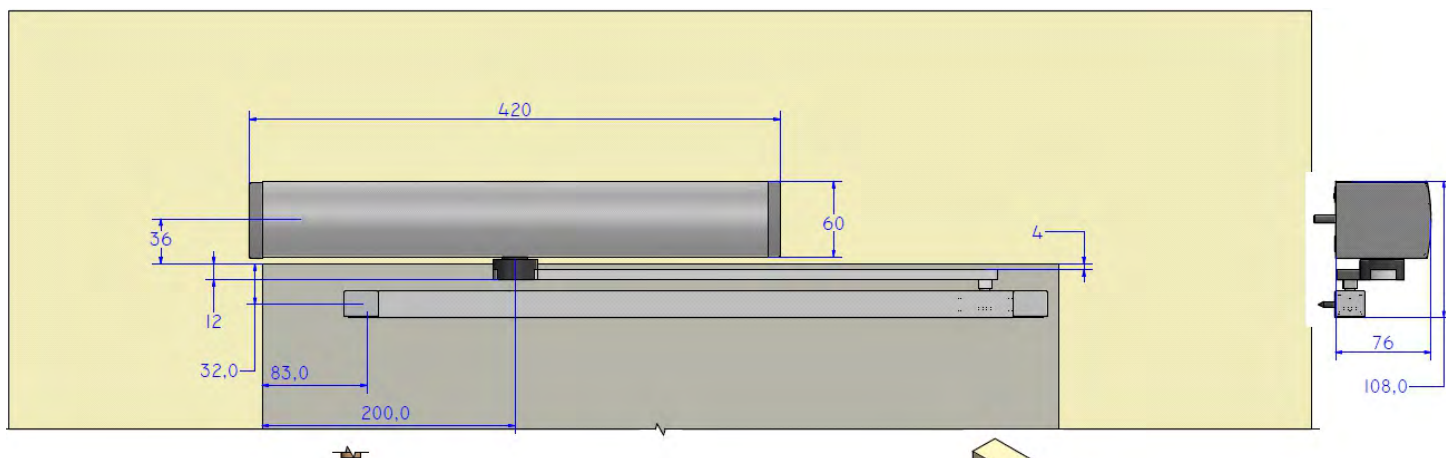

4.3) BRACCETTO ARTICOLATO A SPINTA NEXT-BAS

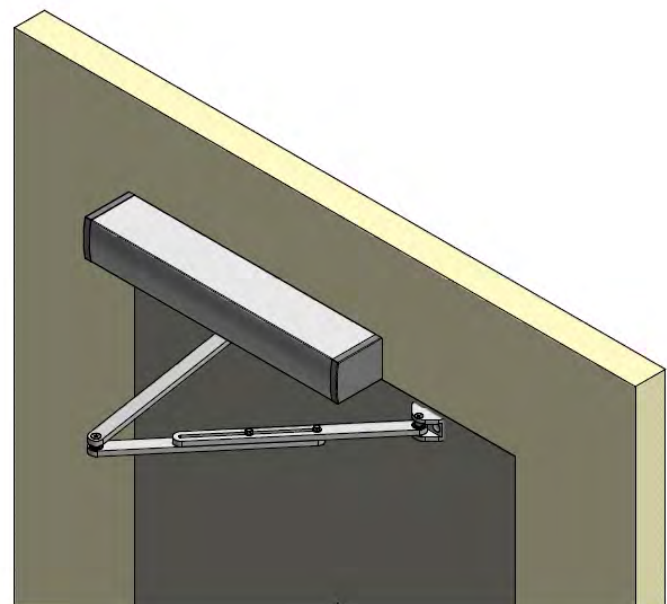
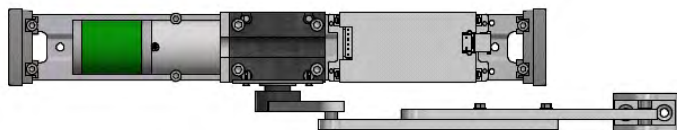
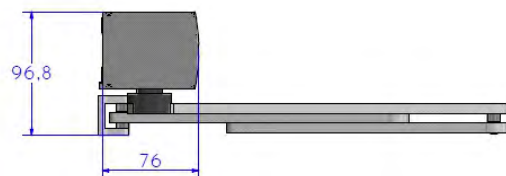
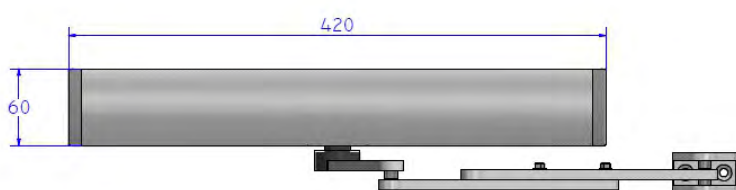

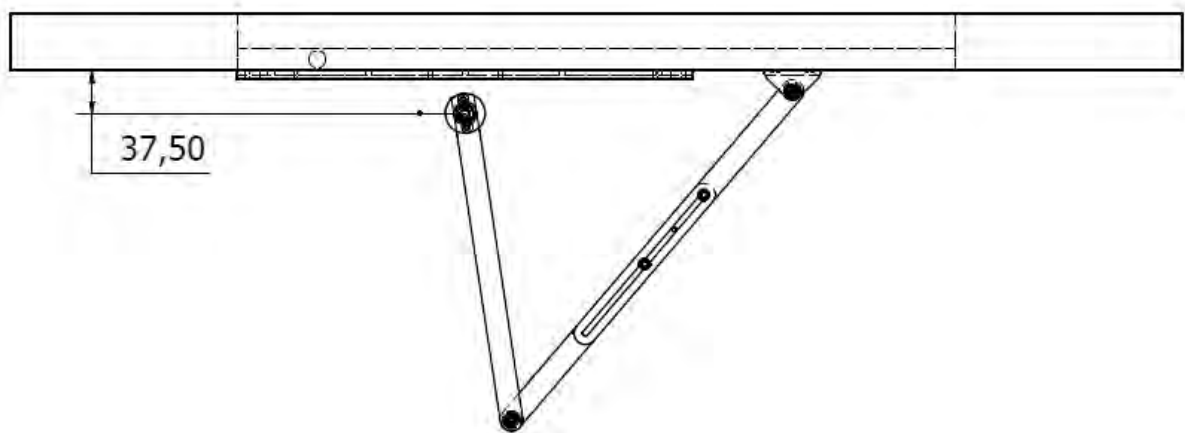
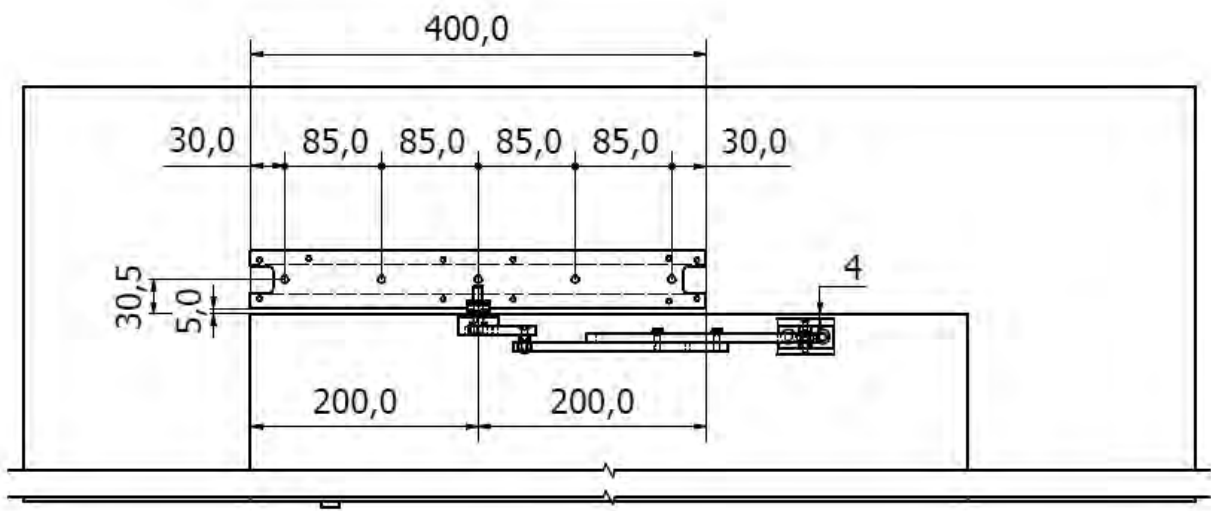

4.4) PERNO ESTENSIONE ALBERO NEXT-EXT



NEXT-EXT

Perno estensione albero 25mm.

Applicabile su tutti i tipi di braccetti per aumentare la distanza tra automazione e braccio.

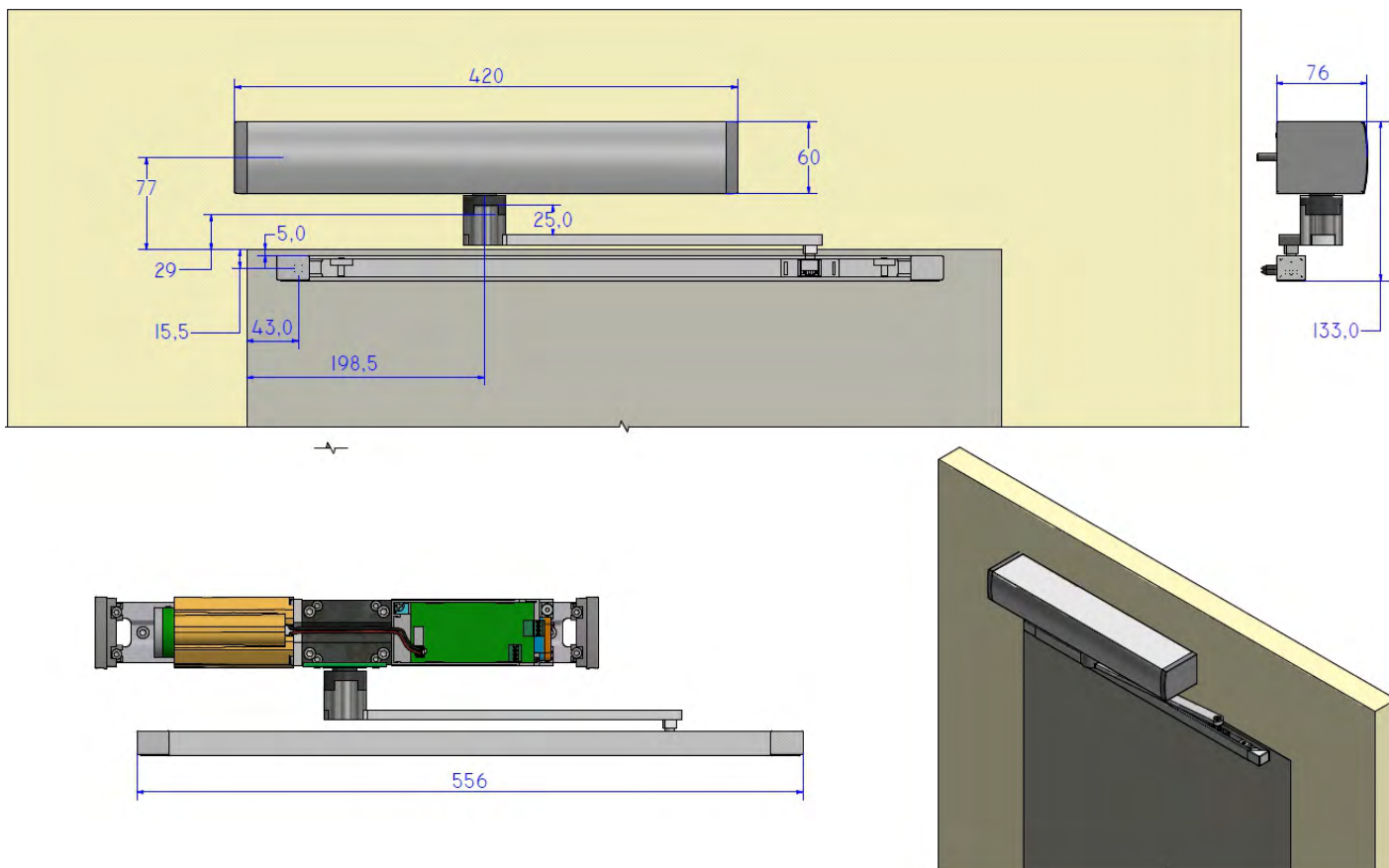

5) COLLEGAMENTI ELETTRICI

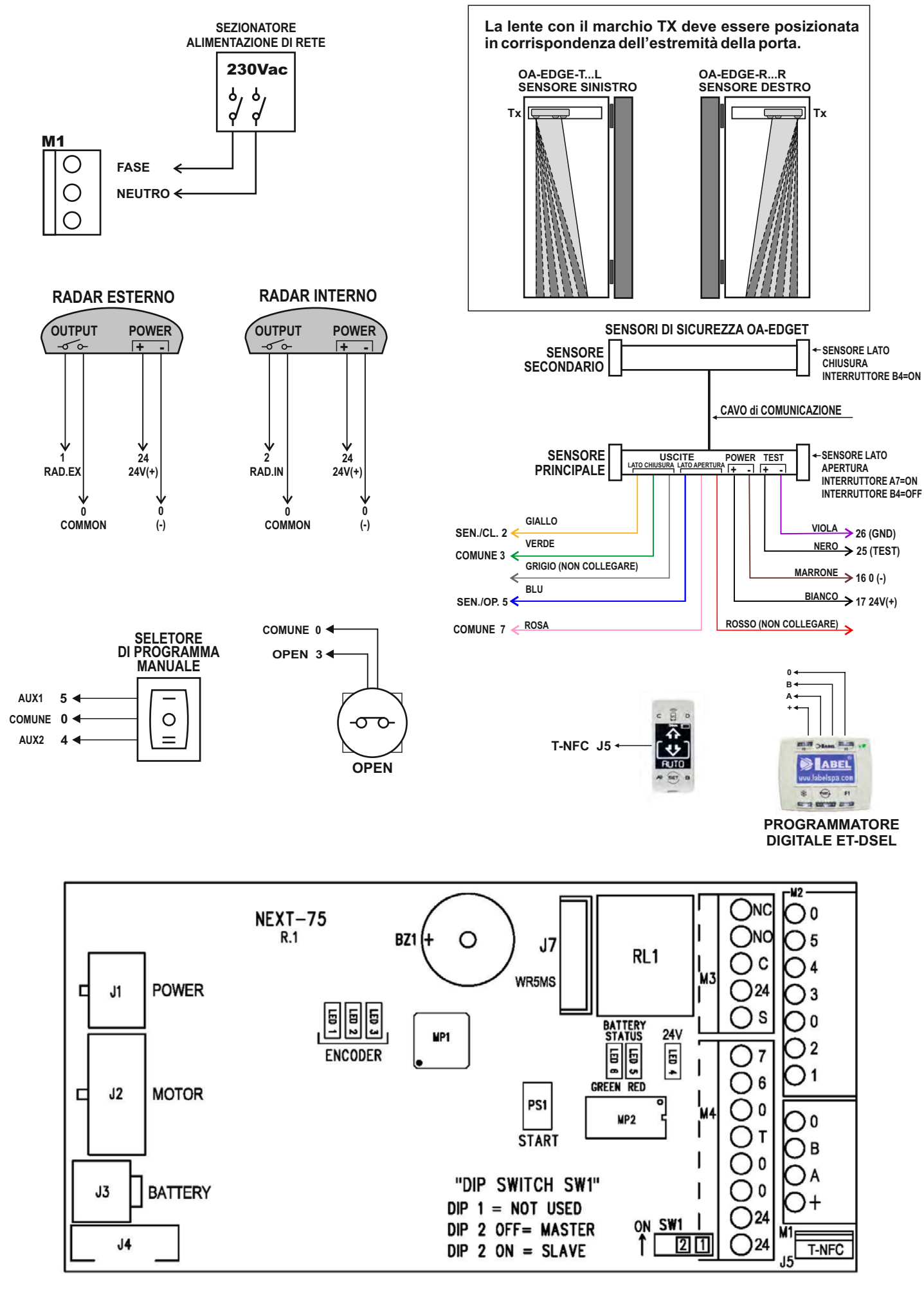

MORSETTO DI ALIMENTAZIONE 230V

FASE 1



Vista separata
delle parti

FASE 2



Collegamento cavo
al morsetto di alimentazione

FASE 3



Inserimento morsetto cablato
nell'involucro di protezione

FASE 4



Chiusura dell'involucro
di protezione

FASE 5

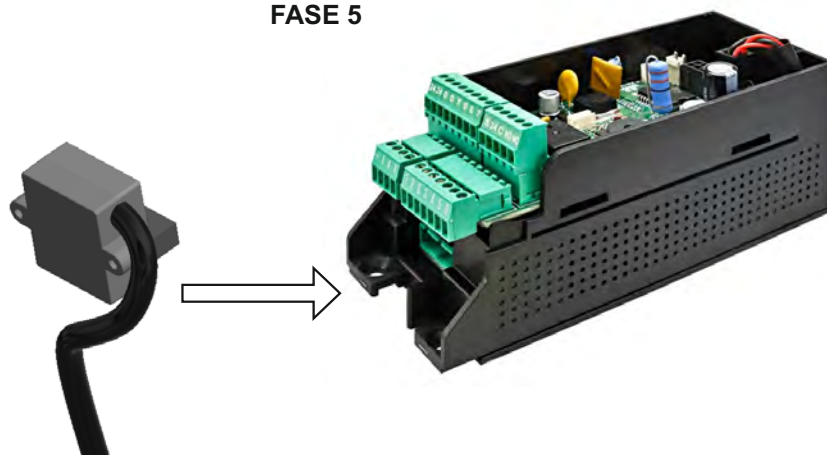

Collegamento ad innesto al connettore di entrata 230V
dell'unità di controllo di NEXT 75

CONNESSIONI ELETTRICHE MORSETTI CENTRALINA NEXT-L75

Morsetti 0-5	=	AUX1 (selettore manuale)
Morsetti 0-4	=	AUX 2 (selettore manuale)
Morsetti 0-3	=	ingresso OPEN (contatto N.A. se F21 = ON; contatto N.C. se F21 = OFF)
Morsetti 0-2	=	ingresso radar interno (contatto N.A.)
Morsetti 0-1	=	ingresso radar esterno (contatto N.A.)
Morsetti 0-6	=	ingresso sensore sicurezza in apertura (contatto N.C.)
Morsetti 0-7	=	ingresso sensore sicurezza in chiusura (contatto N.C.)
Morsetti 0-24	=	uscita 24Vdc (0 negativo, 24V positivo)
Morsetti 0-T	=	Test per sensori di sicurezza (0 negativo, 24V positivo)
Morsetti S-24V	=	Uscita Open Collector.
Morsetti C – NA – NC =		La modalità di funzionamento dipende dalla funzione multipla F41m. (Comune, normalmente aperto, normalmente chiuso) Contatto pulito del relè RL1 per collegamento elettroserratura.

6) SENSORI DI SICUREZZA

Questa sezione descrive come collegare e configurare correttamente alcuni dei sensori di sicurezza conformi alla norma EN12987 disponibili sul mercato, per garantire un livello di sicurezza corrispondente a PL = c, Categoria 2 come richiesto dalla norma EN16005.

6.1) SENSORE DI SICUREZZA OA-EDGE T

Questa sezione descrive come collegare e configurare i sensori di sicurezza in conformità con la norma EN16005.

CONNESSIONE CABLAGGIO SENSORE OA-EDGE T				CONNESSIONE CABLAGGIO AUTOMAZIONE NEXT 75		
Cablaggio tra il sensore e il morsetto della centralina NEXT-L75						
1.	BIANCO (+)	Alimentazione		MORSETTO	24	(+)
2.	MARRONE (-)	Alimentazione		MORSETTO	0	(-)
3.	VERDE COM	(Lato chiusura)		MORSETTO	0	COM
4.	GIALLO N.C.	(Lato chiusura)		MORSETTO	7	Sensore di sicurezza in chiusura
5.	GRIGIO N.A.	(Lato chiusura)	non collegare			
6.	ROSA COM	(Lato apertura)		MORSETTO	0	COM
7.	BLU N.C.	(Lato apertura)		MORSETTO	6	Sensore di sicurezza in apertura
8.	ROSSO N.A.	(Lato apertura)	non collegare			
9.	NERO (+)	Ingresso prova		MORSETTO	T	TEST(+)
10.	VIOLETTO	(-) Ingresso prova		MORSETTO	0	GND (-)

IMPOSTAZIONE DIP SWITCH SU OA-EDGE T

A7 = ON Ingresso prova di basso livello.
A8 = OFF Ritardo prova ingresso 10msec.
B4 = OFF Sensore installato lato apertura.
B4 = ON Sensore installato lato chiusura.

PARAMETRI SU PROGRAMMATORE DIGITALE ET-DSEL

F11 (S05) = ON Sensore di sicurezza in chiusura
F12 (S06) = ON Sensore di sicurezza in apertura
F13 (S07) = ON TEST sensore di sicurezza in apertura
F14 (S08) = ON TEST sensore di sicurezza in apertura
F15 (S09) = OFF Test level LOW

6.2) SENSORE DI SICUREZZA FLAT SCAN

CONNESSIONE CABLAGGIO SENSORE FLAT SCAN				CONNESSIONE CABLAGGIO AUTOMAZIONE NEXT 75		
Cablaggio tra il sensore e il morsetto della centralina NEXT-L75						
1.	VERDE (+)	Alimentazione		MORSETTO	24	(+)
2.	MARRONE (-)	Alimentazione		MORSETTO	0	(-)
3.	GIALLO COM	(Lato apertura)		MORSETTO	0	COM
4.	BIANCO N.C.	(Lato apertura)		MORSETTO	6	Sensore di sicurezza in apertura
5.	NERO N.A.	(Lato apertura)				non collegare
6.	ROSA COM	(Lato chiusura)		MORSETTO	0	COM
7.	VIOLETTO N.C.	(Lato chiusura)		MORSETTO	7	Sensore di sicurezza in chiusura
8.	GRIGIO N.A.	(Lato chiusura)				non collegare
9.	ROSSO (+)	Ingresso prova		MORSETTO	T	TEST(+)
10.	BLU	(-) Ingresso prova		MORSETTO	0	GND (-)

IMPOSTAZIONE DIP SWITCH SU FLAT SCAN

DIP 1 ON Sensore installato lato apertura.
DIP 1 OFF Sensore installato lato chiusura.

PARAMETRI SU PROGRAMMATORE DIGITALE ET-DSEL

F11 (S05) = ON Sensore di sicurezza in chiusura
F12 (S06) = ON Sensore di sicurezza in apertura
F13 (S07) = ON TEST sensore di sicurezza in apertura
F14 (S08) = ON TEST sensore di sicurezza in apertura

7) PROGRAMMATTORE DIGITALE ET-DSEL – SCOPO E COLLEGAMENTI

Il programmatore digitale ET-DSEL è lo strumento indispensabile all'installatore per configurare il funzionamento della porta automatica ed effettuare le operazioni di set-up, di impostazione delle funzioni e dei parametri, per eseguire la diagnostica dell'impianto e per poter accedere alla memoria eventi in cui sono contenute le informazioni relative all'automatismo e al suo funzionamento.

L'accesso al menu di programmazione è protetto da una password tecnica di sicurezza, in modo che solo il personale specializzato e autorizzato possa agire sull'automatismo.

Il programmatore digitale ET-DSEL può anche essere utilizzato dall'utente finale, ma solo per la scelta della modalità operativa della porta automatica; l'utilizzatore può inoltre selezionare la lingua preferita e impostare una password utente per impedire l'uso del programmatore digitale alle persone non autorizzate.

Collegare il programmatore digitale ET-DSEL alla centralina dell'operatore NEXT-L75 utilizzando un cavo a 4 conduttori da 0,33mm a coppie twistate per applicazioni RS485.

Morsetto +13V = collegare al terminale + della centralina NEXT-L75 (+ positivo);
Morsetto - = collegare al terminale 0 della centralina NEXT-L75 (0 GND);
Morsetto A = collegare al terminale A della centralina NEXT-L75 (A);
Morsetto B = collegare al terminale B della centralina NEXT-L75 (B);

Per ogni argomento trattato nei paragrafi successivi verrà spiegato come utilizzare il programmatore digitale (di seguito ET-DSEL) nel caso specifico.

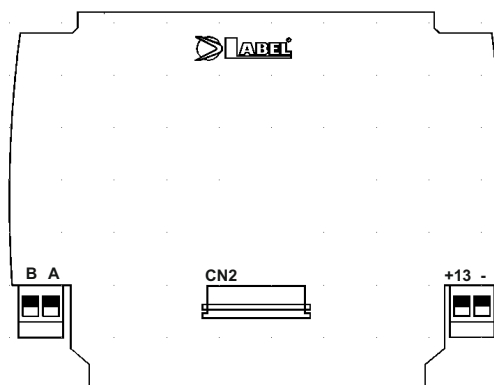

8) MESSA IN FUNZIONE DELL'AUTOMAZIONE (SET-UP INIZIALE)

Una volta completata l'installazione meccanica ed effettuate le connessioni elettriche, far scorrere manualmente l'anta della porta fino a fondo corsa, per assicurarsi che non vi sia attrito durante il movimento.

Il SET-UP è un'operazione obbligatoria per consentire alla centralina elettronica dell'operatore di acquisire i punti della corsa.

All'inizio del set-up la porta deve essere chiusa, e durante il ciclo di apprendimento della corsa non dovranno presentarsi ostacoli nell'area di movimento dell'anta.

L'operatore NEXT 75 dispone della funzionalità di apprendimento della parete laterale durante la fase di set-up iniziale.

L'utilità di questa funzione è di memorizzare la posizione della parete alla fine della corsa di apertura e di conseguenza stabilire con precisione il punto in cui l'intervento del sensore di sicurezza in apertura provoca la fase di decelerazione dell'anta negli ultimi gradi della fase di apertura.

E' importante eseguire la regolazione del campo di rilevazione del sensore di sicurezza prima di avviare il ciclo di set-up dell'operatore.

Se l'operatore NEXT 75 controlla una porta automatica ad anta singola, i dip 1 e 2 sul dip-switch SW1 della scheda logica L-NEXT devono essere impostati su OFF.

Se due operatori NEXT 75 devono controllare una porta automatica a doppia anta, consultare il paragrafo "Porta a doppia anta".





Seguire il cap. 8.1 solo se il programmatore digitale ET-DSEL è nuovo e viene alimentato per la prima volta.
Seguire il cap. 8.2 se il programmatore digitale è già stato utilizzato in precedenza.

8.1) PRIMO AVVIO DEL PROGRAMMATORE DIGITALE ET-DSEL

Alimentare con tensione di rete l'operatore NEXT 75; il buzzer della centralina emette alcuni brevi bip ravvicinati.

Sul display del programmatore digitale ET-DSEL compare la scelta della lingua;

con i pulsanti **F2** e  spostare la freccia in corrispondenza della lingua desiderata.

Premere il tasto EXIT  per uscire dalla sezione "Lingua" ed entrare nella sezione "Impostazioni comunicazioni seriale", descritto al par. 8.2.



8.2) IMPOSTAZIONI COMUNICAZIONE SERIALE

Alimentare con tensione di rete l'operatore NEXT 75; il buzzer della centralina emette alcuni brevi bip ravvicinati.

Il programmatore ET-DSEL rileva automaticamente la presenza della centralina elettronica dell'operatore (fig. A) e memorizza il codice seriale della scheda L-NEXT (fig. B).

Al termine dell'acquisizione del codice seriale, il display deve mostrare il simbolo lucchetto chiuso sulla lettera M e il simbolo del lucchetto aperto sul ? se si tratta di un solo operatore NEXT 75 (fig. C).

Per una porta a battente a doppia anta, fare riferimento al paragrafo "Set per porta a doppia anta".

Premere il pulsante EXIT  per uscire dalla sezione "Impostazioni comunicazione seriale" ed entrare nel menù di programmazione generale.

fig.A

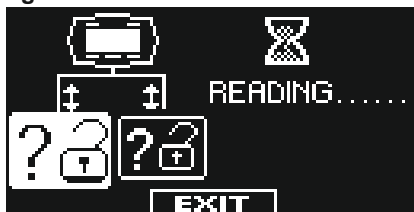
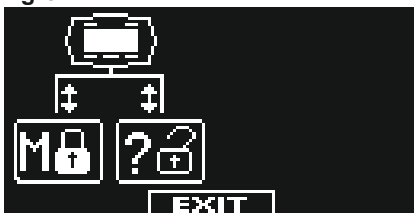

fig.B



fig.C



8.3) SET-UP INIZIALE

Dal menù di programmazione generale, il pulsante F1 consente di avanzare tra i simboli del menù. Selezionare il simbolo SET-UP INIZIALE.

Premere brevemente il pulsante ENTER  button to enter the "Initial setup" section.

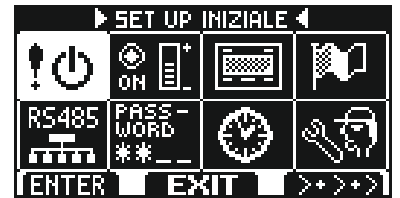

Digitare la password tecnica di 10 caratteri per accedere alla configurazione del set-up. La password tecnica di default che Label imposta sul programmatore digitale ET-DSEL è "A-A-A-A-A-A-A-A-A"

Premere il pulsante in corrispondenza della lettera A; sul display compare l'asterisco sulla casella della prima lettera; ripetere l'operazione per tutti gli altri caratteri richiesti.

Se la password digitata è corretta, si entra nella sezione dedicata alla configurazione del set-up; se la password digitata è errata si torna al menù di programmazione generale.



 **Si consiglia di modificare la password tecnica di default. A questo scopo fare riferimento al paragrafo "Gestione password".**

 **PRIMA DI AVVIARE IL SET-UP MUOVERE LA PORTA NELLA POSIZIONE DI CHIUSURA. L'AUTOMAZIONE RILEVERÀ AUTOMATICAMENTE LA CORRETTA DIREZIONE DI MARCIA DURANTE IL CICLO DI SET-UP.**

SET-UP COMPLETO: obbligatorio per la prima installazione dell'automazione.

SET-UP PARZIALE: per ripetere l'apprendimento della corsa delle ante nel caso in cui vengano spostati i fincorsa meccanici, senza modificare le funzioni impostate in precedenza.

ATTENZIONE! Il set-up parziale non funziona su una nuova automazione alla prima installazione. In questo caso, se venisse selezionata l'opzione Parziale, il buzzer della centralina elettronica segnalerà l'errore emettendo un suono continuo per 4 secondi. Premere il pulsante F1 per selezionare il set-up "COMPLETO".



In questa sezione i pulsanti F1 / F3 permettono di selezionare lo stato OFF / ON della funzione, mentre con il pulsante  si passa alla funzione successiva. Per tornare alla funzione precedente premere il pulsante F2.

Selezionare il tipo di porta: anta singola OFF.

(In caso di doppia anta, fare riferimento al paragrafo "Porta a doppia anta").

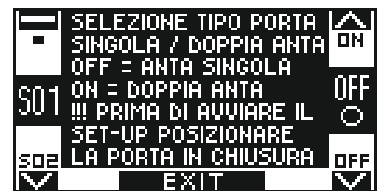

Selezionare ON se è presente un'elettroserratura.

Se la porta non è dotata di elettroserratura mantenere OFF.

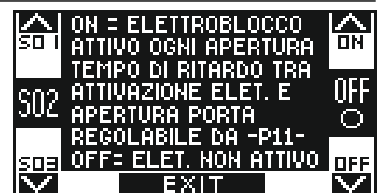

Solo se la funzione S02 è stata impostata su ON

Se è presente un'elettroserratura, selezionare il tipo:

Impulsivo OFF (elettroserratura o incontro elettrico) o permanente ON (elettromagnete).

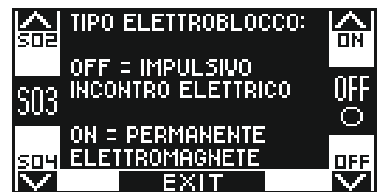

GRUPPO BATTERIA

OFF = NON PRESENTE

ON = UTILIZZATO

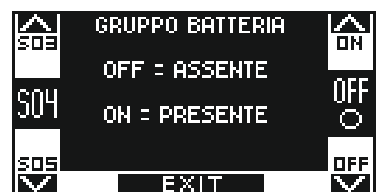

Selezionare ON solo se è stato installato un sensore di sicurezza in chiusura sull'ingresso E.C. (morsetto 7)

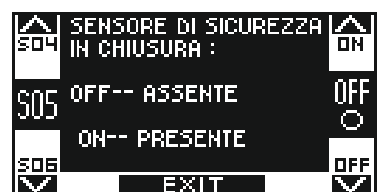

Selezionare ON solo se è stato installato un sensore di sicurezza in apertura sull'ingresso E.O. (morsetto 6).

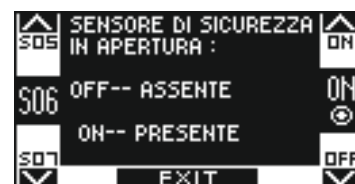

Solo se la funzione S05 è stata impostata su ON.

Selezionare ON se un sensore di sicurezza è stato installato in chiusura e monitorato (come richiesto dalla norma EN 16005) per attivare la prova del sensore all'inizio di ciascun ciclo. Selezionare OFF solo se il sensore di sicurezza in chiusura non è stato configurato per essere monitorato.

Per maggiori informazioni consultare il paragrafo "Sensoristica di sicurezza".

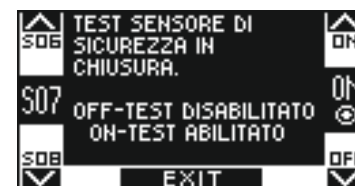

Solo se la funzione S06 è stata impostata su ON

Selezionare ON se un sensore di sicurezza è stato installato in apertura e monitorato (come richiesto dalla norma EN 16005) per attivare la prova del sensore all'inizio di ciascun ciclo. Selezionare OFF solo se il sensore di sicurezza in apertura non è stato configurato per essere monitorato.

Per maggiori informazioni consultare il paragrafo "Sensoristica di sicurezza".

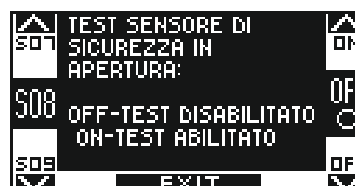

Solo se la funzione S07 e/o S08 sono impostate ON.

Seleziona lo stato logico del test, con cui la centralina dell'operatore esegue il monitoraggio dei sensori di sicurezza.

L'impostazione dipende dalle caratteristiche del sensore installato.

Selezionare OFF quando si utilizzano sensori di tipo "OA-EDGE T" o "FLAT SCAN";

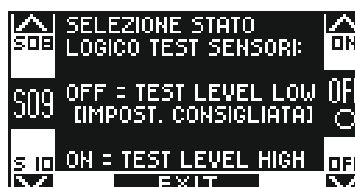

Configurazione del contatto sull'ingresso OPEN tra i morsetti 0-3 della centralina NEXT-L75. Selezionare ON con un contatto normalmente aperto o quando l'ingresso OPEN non viene utilizzato.

Selezionare OFF quando si usa un dispositivo con contatto normalmente chiuso.

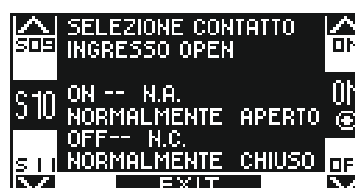

Scelta del selettore del programma di lavoro.

OFF: Selettore manuale o selettore meccanico EV-MSEL.

ON: Programmatore digitale ET-DSEL oppure T-NFC.

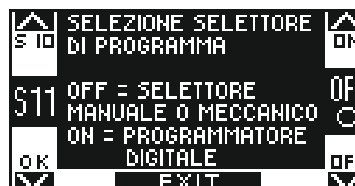

L'operatore è pronto per eseguire il ciclo di set-up.

Uscire dal campo di rilevazione del sensore di sicurezza in apertura durante il set-up, per permettere al sensore di rilevare solo l'eventuale presenza della parete laterale alla fine dell'apertura.

Premere il pulsante  (OK).

Il buzzer della centralina emette 4 bip e si avvia il ciclo di set-up a bassa velocità.

Una volta completata la corsa di apertura, un segnale acustico prolungato indica che il set-up è riuscito.

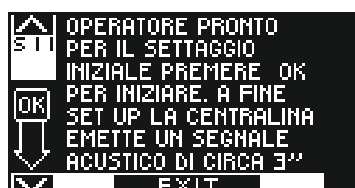

8.4) COLLAUDO FUNZIONALE

Selezionare il funzionamento automatico della porta tramite il selettore di programma.
Portare il selettore di programma manuale nella posizione I, se lo si utilizza.

Consultare il paragrafo "Selettori di programma" in cui sono descritti i tipi di selettori previsti per scegliere la modalità operativa della porta automatica.

Per avviare una manovra di apertura dare un impulso sul pulsante PS1 (Start) della centralina NEXT-L75, oppure impegnare i dispositivi di apertura porta.

Verificare che il ciclo di apertura e chiusura porta avvenga correttamente e che gli organi di impulso e la sensoristica di sicurezza siano funzionanti; per le regolazioni del campo di rilevamento della sensoristica consultare le istruzioni fornite con il sensore.

Il sensore di sicurezza in apertura rileva l'eventuale presenza della parete laterale alla fine della corsa in apertura grazie alla funzione di apprendimento automatico durante il set-up iniziale.

Nel caso in cui si debba variare la regolazione ottica del sensore di sicurezza dopo aver eseguito il set-up iniziale dell'operatore, è possibile modificare manualmente la distanza di inibizione del sensore di sicurezza in apertura agendo sul parametro P03 (vedere il paragrafo "Regolazione parametri").

Sicurezza all'impatto: accertarsi che la porta si arresti e che la direzione del movimento venga invertita se il movimento della porta viene ostacolato

Per l'impostazione delle funzioni disponibili, consultare il paragrafo "Impostazione funzioni".

Per la regolazione dei parametri variabili, consultare la sezione "regolazione parametri".

RIPETIZIONE DEL SET-UP INIZIALE

L'operazione di set-up deve essere ripetuta nel caso di variazione di una delle seguenti condizioni:

peso delle ante, corsa delle ante.

In questo caso selezionare l'opzione PARZIALE da "MODALITÀ SET-UP" per eseguire solo l'apprendimento della corsa delle ante senza cambiare le impostazioni correnti.

8.5) DIAGNOSTICA INGRESSI









Con il programmatore ET-DSEL è possibile effettuare un controllo dello stato degli ingressi per verificare il corretto funzionamento di tutti i dispositivi collegati all'operatore NEXT 75.

Per entrare nella "Diagnostica ingressi" mentre sul display appare il programma di lavoro della porta automatica, mantenere premuto il pulsante F2 per circa 3 secondi.

La lettera M viene visualizzata in alto a destra.

Il display visualizza i simboli di tutti gli ingressi dell'operatore con il relativo numero di morsetto.

Se un ingresso viene utilizzato, il corrispondente simbolo si illumina con una freccia a fianco.

	Radar esterno
	Radar interno
	PS1 (pulsante di start) o radiocomando RX1
	OPEN
	Sensore di sicurezza in chiusura
	Sensore di sicurezza in apertura
	AUX 1 (si attiva se il selettore di programma manuale è in posizione I)
	AUX 2 (si attiva se il selettore di programma manuale è in posizione II)

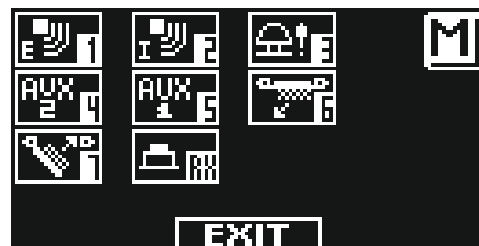

9) SELETTORI DI PROGRAMMA

Il selettore di programma permette all'utilizzatore della porta di scegliere la modalità operativa.

È possibile utilizzare i seguenti dispositivi, a seconda della scelta effettuata: selettore manuale integrato nel lato automazione di NEXT 75, selettore meccanico a chiave EV-MSEL e programmatore digitale ET-DSEL o selettore digitale T-NFC.

Di seguito la descrizione dettagliata dei selettori di programma.

9.1) SELETTORE DI PROGRAMMA MANUALE

Il selettore di programma manuale a 3 posizioni è la soluzione di base fornita per l'operatore di bordo. Il funzionamento di questo selettore è abilitato quando la funzione F01 è OFF (impostazione predefinita).

Posizione I = Programma automatico bidirezionale
La porta si apre automaticamente all'attivazione di ogni comando di apertura.

Posizione 0 = Porta libera manuale
Il funzionamento automatico è disabilitato e la porta può essere aperta manualmente.

Posizione II se la funzione F06 è impostata su OFF (default) = Programma Blocco Notte
La porta può essere aperta solo con l'input OPEN oppure con il radiocomando se si installa il radioricevitore.

Posizione II se la funzione F06 è impostata su ON = Programma porta aperta
La porta si arresta in posizione completamente aperta.

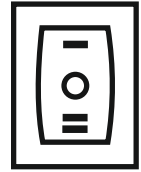

9.2) SELETTORE MECCANICO A CHIAVE EV-MSEL

Il selettore meccanico a chiave a 5 posizioni può essere utilizzato in alternativa al selettore manuale, e il suo funzionamento è abilitato quando la funzione F01 è OFF (impostazione predefinita).

 **Scollegare i fili del selettore manuale dalla morsetteria della centralina NEXT-L75 se è installato il selettore meccanico EV-MSEL.**

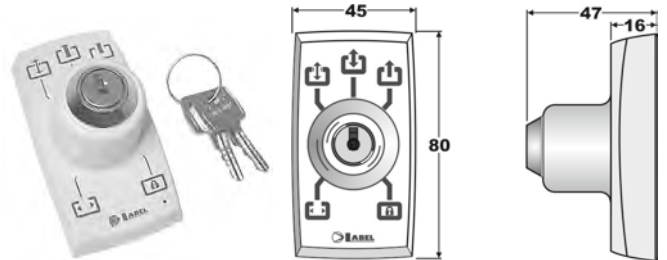

COLLEGAMENTI ELETTRICI











Morsetto 1 di EV-MSEL= al morsetto 2 (Radar interno) della centralina NEXT-L75.

Morsetto 2 di EV-MSEL= al morsetto 0 (Comune) della centralina NEXT-L75.

Morsetto 3 di EV-MSEL= al morsetto 5 (AUX 1) della centralina NEXT-L75.





Morsetto 4 di EV-MSEL= al morsetto 4 (AUX 2) della centralina NEXT-L75.

 **Per un'eventuale verifica del corretto collegamento e funzionamento del selettore meccanico a chiave, entrare nella diagnostica ingressi (vedi par. 8.5) e controllare che nelle diverse posizioni della chiave corrisponda l'attivazione dei seguenti simboli:**

	=  e 
	= nessun simbolo attivo
	= 
	=  e 
	= 

MODALITA' DI FUNZIONAMENTO

Inserire e ruotare la chiavetta in EV-MSEL per selezionare il programma desiderato.

	Programma porta aperta La porta si arresta in posizione completamente aperta.
	Porta libera manuale Il funzionamento automatico è disabilitato e la porta può essere aperta manualmente.
	Programma automatico bidirezionale La porta si apre automaticamente all'attivazione di ogni comando di apertura.
	Per escludere la rilevazione in entrata sull'ingresso Radar esterno. Solo uscita programma automatico monodirezionale
	Programma Blocco Notte La porta può essere aperta solo con l'input OPEN oppure con il radiocomando se si installa il radioricevitore.

La chiavetta può essere estratta dal selettore in ogni posizione per impedire cambiamenti indesiderati.

9.3) PROGRAMMATORE DIGITALE ET-DSEL – UTILIZZO COME SELETTORE DI PROGRAMMA

Il programmatore digitale ET-DSEL può essere installato nell'impianto per essere utilizzato dall'utente come selettore di programma, in alternativa al selettore manuale e meccanico, per chi vuole disporre di uno strumento più completo nelle funzioni e nella grafica.

Per abilitare il funzionamento di ET-DSEL come selettore di programma impostare la funzione F01 ON (vedi par. "Impostazione Funzioni").



Premendo con un impulso il pulsante  scegliere la modalità operativa della porta automatica. Ogni volta che si preme il pulsante si passa da un programma di lavoro a quello successivo.

Di seguito sono descritti i programmi di lavoro selezionabili con il pulsante .



Programma automatico bidirezionale

La porta si apre automaticamente all'attivazione di ogni comando di apertura.



Programma automatico monodirezionale solo uscita

Per escludere la rilevazione in entrata sull'ingresso Radar esterno.



Programma automatico monodirezionale solo ingresso

Per escludere la rilevazione in uscita sull'ingresso Radar interno.



Programma porta aperta

La porta resta ferma nella posizione di completa apertura.



Programma Blocco Notte

La porta può essere aperta solo con l'ingresso OPEN oppure con il radiocomando se si installa la radioricevente.





Porta libera manuale

Il funzionamento automatico è disabilitato e la porta può essere aperta manualmente.

Visualizzazione spia di alimentazione



La presenza del simbolo  significa che è presente la tensione di alimentazione di rete e la batteria, se presente, è funzionante.

- La presenza del simbolo  significa che non è presente la tensione di alimentazione di rete e il funzionamento dell'operatore è assicurato dalla batteria di emergenza, la quale si trova in stato di efficienza.

- La presenza del simbolo  con tensione di alimentazione di rete indica che la batteria è danneggiata.

In questo caso il buzzer della centralina emette un bip prima di ogni apertura della porta per 10 cicli (se funzione F10 OFF), oppure la porta si apre e resta aperta (se funzione F10 ON).

- La presenza del simbolo  senza tensione di alimentazione di rete significa che la batteria di emergenza si sta esaurendo.

Funzione degli altri pulsanti presenti sul pannello del selettore di programma ET-DSEL



Apertura parziale, si usa solo in un'automazione porta doppia anta
Per attivare l'apertura parziale dare un impulso sul pulsante ;
il simbolo presente sul display indica che la funzione è attiva.

In una porta doppia anta si apre solo la prima anta (Master) se il comando di apertura viene dato dagli ingressi radar interno o esterno.

L'apertura parziale funziona nei programmi automatici bidirezionale, monodirezionale e porta aperta.

Per disattivare l'apertura parziale dare un nuovo impulso sul pulsante .
Per maggiori informazioni consultare il par. "Porta battente doppia anta".



F2

Disattivazione della funzione molla virtuale (se F40 = OFF)

Premere brevemente il pulsante F2 per disattivare la funzione molla virtuale attivata dal potenziometro P22 (vedere il paragrafo "Impostazione dei potenziometri")

Premere nuovamente il pulsante F2 per attivare la funzione molla virtuale. Il simbolo F2 sul display scompare.

Disattivazione del funzionamento passo-passo (se F40 = ON)

Premere brevemente il pulsante F2 per disattivare il funzionamento passo-passo precedentemente attivata impostando su ON F18 (vedere il paragrafo "Impostazione delle funzioni") e abilitare la chiusura automatica della porta. Premere nuovamente il pulsante F2 per attivare il funzionamento passo-passo.

Il simbolo F2 sul display scompare.



F1

Comando di apertura porta

Premendo il pulsante F1 si ottiene l'apertura della porta solo nei programmi automatici bidirezionale e monodirezionale (se funzione F32 OFF).

Premendo il pulsante F1 si ottiene l'apertura della porta in tutti i programmi di lavoro, sia automatici che in blocco notte (se funzione F32 ON).



F3

Si usa solo in un'automazione porta doppia anta MASTER / SLAVE

Quando ci si trova nella schermata principale del programma di lavoro, il pulsante F3 non ha nessuna funzione operativa, ma serve per passare alternativamente da MASTER a SLAVE e verificare la corretta comunicazione tra gli operatori ed il programmatore ET-DSEL.

Sul display in alto a destra compare la lettera M quando si seleziona l'operatore Master, la lettera S quando si selezioni l'operatore Slave.



Quando il funzionamento è corretto si visualizza il programma di lavoro della porta sia in M che in S, altrimenti in caso di mancata comunicazione compare la scritta "NESSUN SEGNALE" relativamente all'operatore che non funziona correttamente.



Messaggio "MANUTENZIONE PROGRAMMATA"

Se il display mostra il messaggio "MANUTENZIONE PROGRAMMATA", rivolgersi al centro di assistenza autorizzato per richiedere l'intervento di manutenzione sull'impianto.

10) GRUPPO BATTERIA NEXT-BAT75



Batteria fornita assemblata nell'involucro in plastica collocato attorno al corpo motore per sfruttare al massimo gli spazi interni dell'automazione.

Connettore ad innesto per collegare la batteria all'unità di controllo di NEXT75.

Il circuito di carica e di monitoraggio della batteria è incorporato nella centralina elettronica di NEXT75.

Autonomia della batteria circa 1 ora in funzionamento continuo e 3 ore in stand by.

Collegare la batteria al connettore J3 sulla centralina NEXT-L 75.

Per abilitare il funzionamento a batteria impostare la funzione F07 = ON oppure S04 = ON dal set-up iniziale.

Il caricabatteria integrato nella centralina controlla automaticamente il livello di carica della batteria e visualizza un LED verde e uno rosso (vedi tabella «SEGNALAZIONE LED»)

Funzionamento

La batteria entra in funzione in caso di mancanza di alimentazione elettrica di rete, assicurando la continuità di funzionamento dell'operatore NEXT 75.

L'autonomia di funzionamento della batteria dipende da vari fattori, quali il numero di operazioni eseguite, il peso delle ante, i dispositivi esterni collegati, ecc

Indicativamente la batteria carica può fornire energia per circa 1 ora, in presenza di cicli continui di apertura / chiusura della porta.



IMPORTANTE!

TIPO BATTERIA: NiMH, 19.2V - 600mAh

SEGNALAZIONE LED

EVENTI SEGNALATI	LED VERDE DL6	LED ROSSO DL5
BATTERIA SCOLLEGATA	ACCESO	ACCESO
BATTERIA IN CARICA	LAMPEGGIANTE	SPENTO
BATTERIA CARICA CON TENSIONE DI RETE	ACCESO	SPENTO
BATTERIA SCARICA	SPENTO	LAMPEGGIANTE
BATTERIA CARICA SENZA TENSIONE DI RETE	SPENTO	ACCESO



ATTENZIONE!

- Verificare periodicamente l'efficienza della batteria
- Per consentire la ricarica le batterie devono essere sempre collegate alla centralina elettronica
- L'apparecchio deve essere scollegato dall'alimentazione quando si rimuovono le batterie
- In caso di sostituzione, utilizzare sempre batterie originali
- La sostituzione dovrà essere eseguita da personale qualificato
- Le batterie devono essere rimosse dall'apparecchio prima del suo smaltimento
- Le batterie contengono sostanze inquinanti, quindi smaltirle secondo i metodi previsti dai regolamenti locali

11) MENU' DI PROGRAMMAZIONE GENERALE

Per entrare nel menù di programmazione generale mentre sul display appare il programma di lavoro della porta automatica, mantenere premuto il pulsante **SET** per circa 5 secondi.

Il menù di programmazione è formato da vari sottomenù suddivisi per argomento (Diagramma 1).

Scegliere la sezione nella quale si vuole accedere mediante il pulsante **F1 >>**.

L'icona del menù selezionata viene evidenziata e sulla parte alta del display è visualizzato il titolo della sezione.

Per entrare nel sottomenù selezionato dare un breve impulso sul pulsante **ENTER** .

Per uscire dal menù di programmazione generale e tornare alla visualizzazione del programma di lavoro, premere il pulsante **EXIT** **SET**.

DIAGRAMMA 1

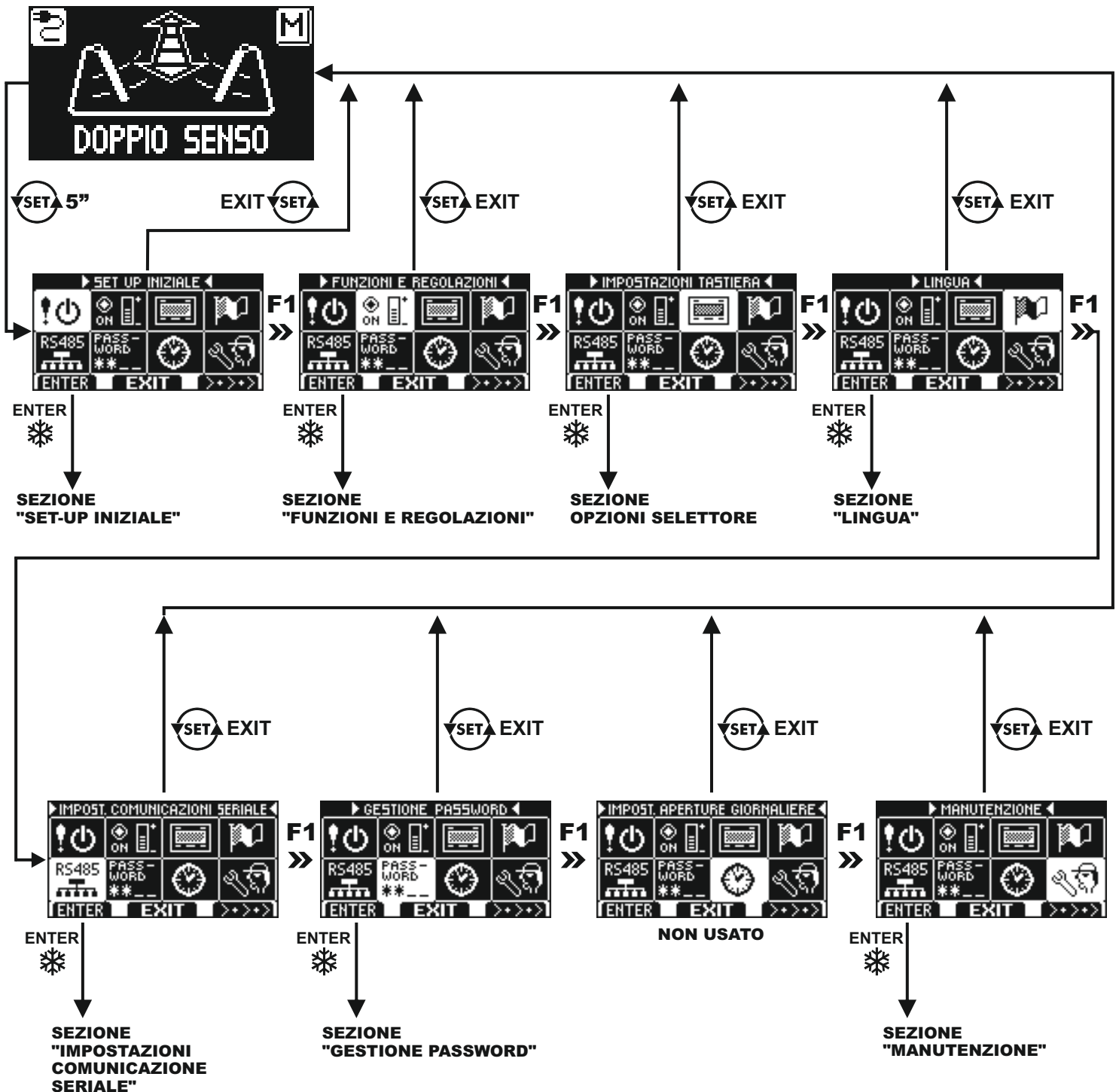

- Se si entra nella sezione set-up iniziale, consultare il par. 8.3.
- Se si entra nella sezione impostazioni comunicazione seriale consultare il par.14.3 per porta a singola anta, oppure il par. 8.2 per porta battente a due ante.
- Per gli altri sotto menù, consultare di seguito il paragrafo relativo alla sezione in cui si è entrati.

12) FUNZIONI E REGOLAZIONI

Per entrare digitare la password tecnica a 10 caratteri (per maggiori informazioni consultare il par. "Gestione password")

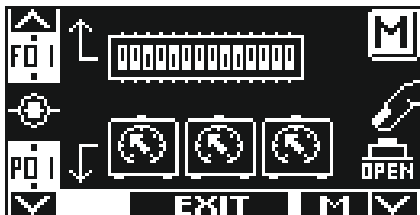

In questo sottomenù i pulsanti hanno il seguente scopo:

pulsante F2 = per entrare nell'impostazione delle funzioni F (vedi par. "Impostazione funzioni");

pulsante  = per entrare nella regolazione parametri P (vedi par. "Regolazione parametri");

pulsante F1 = comandare l'apertura della porta;

pulsante F3 = si usa solo in caso di porta doppia anta per scegliere se si vuole agire sulle funzioni e sui parametri dell'operatore Master oppure Slave; la lettera M o S in basso a destra sul display indica quale operatore è stato selezionato.

Se l'automazione è ad anta singola, in alto a destra sul display appare la lettera M.

pulsante  = per tornare al menù di programmazione generale.

12.1) IMPOSTAZIONE FUNZIONI



In questa sezione il display descrive lo scopo della funzione selezionata;

il pulsante F1 imposta lo stato della funzione in OFF;

il pulsante F3 imposta lo stato della funzione in ON;

il pulsante F2 permette di avanzare alla funzione successiva;

il pulsante  permette di tornare alla funzione precedente;

Per la spiegazione del funzionamento di ciascuna funzione, consultare la "TABELLA FUNZIONI".

12.2) REGOLAZIONE POTENZIOMETRI



In questa sezione il display descrive il tipo di parametro selezionato;

il pulsante F1 diminuisce il valore della percentuale di regolazione;

il pulsante F3 aumenta il valore della percentuale di regolazione;

il pulsante  permette di avanzare al parametro successivo;

il pulsante F2 permette di tornare al parametro precedente;

Per la spiegazione del funzionamento di ciascuna funzione, consultare la "TABELLA POTENZIOMETRI".

Di seguito la spiegazione del funzionamento di ciascun parametro.

TABELLA FUNZIONI			
		<p>¹ Funzione da impostare nel menù “Set-up iniziale” del programmatore digitale prima dell’avvio della porta.</p> <p>* Impostazione di default della funzione.</p> <p>“ Per porta battente doppia anta. Nella colonna Slave sono contrassegnate con la lettera S le funzioni che devono essere impostate separatamente sull’automazione Slave in caso di porta a doppia anta. Le altre funzioni non contrassegnate con S si impostano solo sull’automazione Master.</p>	
FUNZIONE	STATO	SPIEGAZIONE	“SLAVE
F01¹	OFF*	Scelta del selettore del programma di lavoro: selettore manuale incorporato o selettore meccanico a chiave EV-MSEL	
	ON	Scelta del selettore del programma di lavoro: programmatore digitale ET-DSEL oppure T-NFC	
F02¹	OFF	Uscita elettroserratura disattiva.	S
	ON	Uscita elettroserratura attiva. L’elettroserratura viene attivata in tutti i programmi di lavoro della porta.	
F03¹ <small>Funzione attiva se F02= ON</small>	OFF	Funzionamento impulsivo per elettroserratura o incontro elettrico. Consultare il par. “Applicazioni con elettroserratura”	S
	ON	Funzionamento permanente per elettromagnete. Consultare il par. “Applicazioni con elettroserratura”	
F04	OFF*	L’uscita elettroserratura si attiva in tutti i programmi di lavoro.	S
	ON	L’uscita elettroserratura si attiva solo nel programma di lavoro “blocco notte”	
F05 <small>Funzione attiva se F03= OFF</small>	OFF*	Sgancio elettroserratura disattivo nel programma di lavoro “porta libera manuale”	S
	ON	Sgancio elettroserratura attivo ad ogni chiusura nel programma di lavoro “porta libera manuale”	
F06 <small>Funzione attiva se F01 = OFF</small>	OFF*	Modalità operativa del selettore manuale di programma in posizione II = selezione del programma di lavoro “blocco notte”	
	ON	Modalità operativa del selettore manuale di programma in posizione II = selezione del programma di lavoro “porta aperta”	
F07¹	OFF*	Modulo batteria non presente	S
	ON	Modulo batteria BAT-NEXT presente	
F08	OFF*	Funzionamento in batteria: in mancanza di alimentazione di rete la porta continua a funzionare normalmente	
	ON	Funzionamento in batteria: in mancanza di alimentazione di rete la porta apre e resta aperta nei programmi di lavoro automatici	
F09	OFF*	Funzionamento senza alimentazione di rete con batteria in fase di esaurimento: la porta funziona normalmente	
	ON	Funzionamento senza alimentazione di rete con batteria in fase di esaurimento: la porta apre e resta aperta	
F10	OFF*	Monitoraggio batteria: in caso di batteria scarica o danneggiata il buzzer della centralina emette un bip prima dell’apertura per 10 cicli	
	ON	Monitoraggio batteria: in caso di batteria scarica o danneggiata la porta apre e resta aperta nei programmi automatici	
F11¹	OFF	Ingresso sensore di sicurezza in chiusura disattivo; quando non è installato il sensore di sicurezza su ingresso E.C.	S
	ON	Ingresso sensore di sicurezza in chiusura attivo; sensore di sicurezza in chiusura su ingresso E.C. installato.	
F12¹	OFF	Ingresso sensore di sicurezza in apertura disattivo; quando non è installato il sensore di sicurezza su ingresso E.O.	S
	ON	Ingresso sensore di sicurezza in apertura attivo; sensore di sicurezza in apertura su ingresso E.O. installato.	
F13¹ <small>Funzione attiva se F11= ON</small>	OFF	Test sul sensore di sicurezza in chiusura E.C. disattivo; per sensori non predisposti al monitoraggio	S
	ON	Test sul sensore di sicurezza in chiusura E.C. attivo; per sensori predisposti al monitoraggio da parte dell’automazione (cat.2 /pl.c). Per maggiori informazioni consultare il par. “Sensoristica di sicurezza”.	

F14¹ Funzione attiva se F12 = ON	OFF	Test sul sensore di sicurezza in apertura E.O. disattivo; per sensori non predisposti al monitoraggio	S
	ON	Test sul sensore di sicurezza in apertura E.O. attivo; per sensori predisposti al monitoraggio da parte dell'automazione (cat.2 /pl.c). Per maggiori informazioni consultare il par. "Sensoristica di sicurezza".	
F15¹ Funzione attiva se F13 o F14= ON	OFF	Test sensori di sicurezza con livello logico LOW. Per informazioni consultare il par. "Sensoristica di sicurezza".	S
	ON	Test sensori di sicurezza con livello logico HIGH. Per informazioni consultare il par. "Sensoristica di sicurezza".	
F16	OFF*	Selezionando il programma di lavoro "Blocco notte" la porta resta chiusa e può essere aperta solo azionando l'ingresso OPEN oppure il radiocomando Spyco con la radoricevente N-RX.	
	ON	Selezionando il programma di lavoro "Blocco notte" la porta apre e resta aperta 10" prima di richiudere per consentire l'uscita dall'edificio.	
F17	OFF*	Funzione disabili disattiva	
	ON	Funzione disabili attiva. Consultare il par. "Funzionamento di cortesia per disabili" per i dettagli sul modo di funzionamento.	
F18	OFF*	Funzionamento con chiusura automatica	
	ON	Funzione passo-passo: un comando di OPEN apre la porta, per richiudere è necessario un secondo comando.	
F19 Funzione attiva se F18 = ON	OFF*	Nella funzione passo passo la porta, quando è aperta, può essere chiusa solo con un comando di chiusura dato dall'ingresso OPEN oppure dal radiocomando Spyco con la radoricevente N-RX.	
	ON	Nella funzione passo passo la porta, quando è aperta, chiude automaticamente se entro 30 secondi non viene dato il comando di chiusura.	
F20	OFF*	Funzionamento standard sugli ingressi radar interno ed esterno.	
	ON	Funzionamento con comandi separati di apertura e chiusura. L'ingresso radar esterno comanda l'apertura, l'ingresso radar interno comanda la chiusura, senza chiusura automatica. L'ingresso OPEN funziona nel modo standard.	
F211	OFF	Configurazione dell'ingresso OPEN: contatto normalmente chiuso. Quando viene installato un dispositivo con contatto N.C.	
	ON	Configurazione dell'ingresso OPEN: contatto normalmente aperto. Quando non usato o se viene installato un dispositivo con contatto N.A.	
F22	OFF*	L'ingresso OPEN non è attivo nel programma di lavoro "Porta libera manuale".	
	ON	L'ingresso OPEN è attivo anche nel programma di lavoro "Porta libera manuale", per permettere l'apertura automatica della porta.	
F23	OFF*	Tempo di pausa a porta aperta prima della chiusura automatica costante.	
	ON	Incremento automatico del tempo di pausa a porta aperta se la porta non riesce a chiudere a causa dell'elevato flusso di persone.	
F24	OFF*	Il tempo di pausa impostato dal potenziometro P4 non viene mai azzerato.	
	ON	Il tempo di pausa impostato dal potenziometro P4 viene ripristinato al valore iniziale se a porta aperta viene dato un comando di apertura.	
F25	OFF*	In mancanza di corrente, quando viene fornita alimentazione di rete la porta rimane nella posizione in cui si trova.	
	ON	In mancanza di corrente, quando viene fornita alimentazione di rete la porta va lentamente nella posizione di chiusura.	
F26	OFF*	Funzione interblocco disattiva.	
	ON	Funzione interblocco tra due porte attiva. L'apertura di una porta è possibile solo se l'altra è chiusa. Consultare il par. "Sistema interblocco".	
F27 Funzione attiva se F26= ON	OFF*	Nella funzione interblocco l'apertura della porta è ritardata di 0,5" dopo il comando di apertura. Consultare il par. "Sistema interblocco".	
	ON	Nella funzione interblocco l'apertura della porta è immediata dopo il comando di apertura. Consultare il par. "Sistema interblocco".	

F28 Funzione attiva se F26= ON	OFF*	Nella funzione interblocco il comando di apertura sulla porta chiusa non viene memorizzato. Consultare il par. "Sistema interblocco".	
	ON	Nella funzione interblocco il comando di apertura sulla porta chiusa viene memorizzato e la successiva apertura avverrà non appena l'altra porta si sarà chiusa. Consultare il par. "Sistema interblocco".	
F29 Funzione attiva se F26= ON	OFF*	Funzionamento standard dell'elettroserratura nel sistema interblocco.	
	ON	Elettroserratura disattiva se le 2 porte sono chiuse nei programmi automatici. Consultare il par. "Sistema interblocco → Applicazione interblocco con elettroserrature disattive a porte chiuse".	
F30		Non utilizzata	
F31	OFF*	I radar interno ed esterno non sono attivi durante la manovra di chiusura nel programma di lavoro "blocco notte"	
	ON	I radar interno ed esterno sono attivi durante la manovra di chiusura nel programma di lavoro "blocco notte" causando la riapertura della porta.	
F32	OFF*	Il pulsante F1 del programmatore ET-DSEL o il pulsante B del programmatore T-NFC comanda l'apertura della porta solo nei programmi automatici.	
	ON	Il pulsante F1 del programmatore ET-DSEL o il pulsante B del programmatore T-NFC comanda l'apertura della porta sia nei programmi automatici che in BLOCCO NOTTE.	
F33¹	OFF	Porta a singola anta (solo visualizzazione, per modificare è necessario ripetere il set-up).	
	ON	Porta a doppia anta (solo visualizzazione, per modificare è necessario ripetere il set-up).	
F34¹	OFF	Operatore Master in porta doppia anta (solo visualizzazione, per modificare è necessario ripetere il set-up).	
	ON	Operatore Slave in porta doppia anta (solo visualizzazione, per modificare è necessario ripetere il set-up).	
F35	OFF*	Per porta doppia anta: dopo una mancanza di alimentazione di rete, nella prima manovra di apertura le ante partono contemporaneamente.	
	ON	Per porta doppia anta: dopo una mancanza di alimentazione di rete, nella prima manovra di apertura le ante partono rispettando lo sfalsamento.	
F36m Funzione a selezione multipla		Funzione a selezione multipla che consente di impostare la posizione del selettore di programma manuale o meccanico in cui attivare la funzione di apertura pedonale della sola anta master in una porta a doppia anta.	
	A*	Apertura pedonale NON abilitata.	
	B	Apertura pedonale in posizione "Porta libera manuale".	
	C	Apertura pedonale NON abilitata.	
	D	Apertura pedonale in posizione "Blocco Notte".	
F38		Non utilizzata	
F39		Non utilizzata	
F40	OFF*	Il pulsante F2 del programmatore digitale ET-DSEL o T-NFC disattiva la funzione molla virtuale impostata dal potenziometro P22.	
	ON	Il pulsante F2 del programmatore digitale ET-DSEL o T-NFC disattiva la funzione passo passo impostata dalla funzione F18 = ON.	
F41m Funzione a selezione multipla		Funzione a selezione multipla che consente di impostare la modalità di funzionamento dell'uscita open collector tra i morsetti S-24. ATTENZIONE! Se è selezionata la funzione interblocco → F26=ON l'uscita open collector S-24 funziona come segnale interblocco e tutte le funzioni previste da F41m vengono automaticamente escluse.	S
	A*	Segnalazione stato porta. L'uscita si attiva quando la porta si apre e si disattiva a porta chiusa.	
	B	Stato batteria. L'attivazione dell'uscita segnala lo stato di batteria danneggiata.	
	C	Segnale di manutenzione. L'uscita si attiva quando la porta raggiunge il numero di cicli previsti dal piano di manutenzione impostato dal potenziometro P48.	

	D	L'uscita è attiva nei programmi automatici e si disattiva in blocco notte.
	E	Non utilizzata
	F	Non utilizzata
	G	Non utilizzata
	H	Non utilizzata
F44		Non utilizzata
F45m		Non utilizzata
F48		Non utilizzata
F49		Non utilizzata
F50		Non utilizzata
F51		Non utilizzata
F52		Non utilizzata
F53		Non utilizzata
F54		Non utilizzata
F55		Non utilizzata
F56		Non utilizzata
F57		Non utilizzata
F58		Non utilizzata
F59		Non utilizzata
F60		Non utilizzata
F61		Non utilizzata
F62		Non utilizzata
F63		Non utilizzata
F64		Non utilizzata
F65		Non utilizzata
F66		Non utilizzata
F67		Non utilizzata
F68		Non utilizzata
F69		Non utilizzata
F70		Non utilizzata
F71		Non utilizzata
F72		Non utilizzata
F73		Non utilizzata
F74		Non utilizzata
F75		Non utilizzata
F76		Non utilizzata
F77		Non utilizzata
F78		Non utilizzata
F79		Non utilizzata
F80	OFF*	Funzione ciclica disattiva
	ON	Funzione ciclica attiva. Attiva il ciclo continuo di apertura e chiusura della porta; si usa solo per effettuare test di funzionamento o prove di durabilità.

TABELLA POTENZIOMETRI		
POTENZIOMETRO	SPIEGAZIONE	"SLAVE
P01	Velocità di apertura Incrementando il valore si aumenta la velocità durante la manovra di apertura.	S
P02	Velocità di chiusura Incrementando il valore si aumenta la velocità durante la manovra di chiusura.	S
P03	Distanza di inibizione del sensore di sicurezza in apertura Quando la parete è adiacente all'anta aperta, incrementando il valore aumentano i gradi nella fase finale della corsa in apertura in cui l'attivazione del sensore di sicurezza causa l'immediato passaggio dalla velocità di apertura alla velocità di accostamento, per impedire che l'anta si fermi a causa della rilevazione della parete.	S
P04	Tempo di pausa a porta aperta nei programmi di lavoro automatici Regolabile da 0 (chiusura immediata dopo l'apertura) a 60 secondi. E' il tempo di mantenimento della porta aperta prima della chiusura automatica.	
P05 <small>Potenziometro attivo se F17 = ON</small>	Tempo di pausa a porta aperta nella funzione disabili Regolabile da 0 (chiusura immediata dopo l'apertura) a 60 secondi. E' il tempo di mantenimento della porta aperta prima della chiusura automatica quando il comando di apertura viene dato dal disabile azionando il pulsante collegato all'ingresso OPEN oppure dal radiocomando Label.	
P06	Tensione di mantenimento a porta chiusa Incrementando il valore si aumenta la spinta esercitata dall'anta sulla battuta di chiusura.	S
P07	Wind stop a porta chiusa Allo 0% (valore di default) la funzione è disattiva. Incrementando il valore si aumenta la forza di contrasto alla spinta del vento per mantenere l'anta chiusa.	S
P08	Push & go Allo 0% (valore di default) la funzione è disattiva. Non appena la porta viene spinta manualmente si attiva un ciclo automatico di apertura. Incrementando il valore si aumentano i gradi di spostamento dell'anta necessari prima dell'avvio dell'apertura. Regolazione da 2° a 15°.	S
P09 <small>Potenziometro attivo se F02 = ON e F03 = OFF</small>	Spinta finale per aggancio elettroserratura Incrementando il valore si aumenta la velocità dell'anta negli ultimi gradi della manovra di chiusura per favorire l'aggancio dell'elettroserratura.	S
P10 <small>Potenziometro attivo se F02 = ON</small>	Colpo in chiusura per sgancio elettroserratura Allo 0% (valore di default) la funzione è disattiva. Incrementando il valore si aumenta la potenza del colpo in chiusura prima dell'apertura della porta per favorire lo sgancio dell'elettroserratura.	S
P11 <small>Potenziometro attivo se F02 = ON</small>	Ritardo alla partenza in apertura dopo l'attivazione dell'elettroserratura Allo 0% (valore di default) la funzione è disattiva. Aumentando il valore si introduce un ritardo alla partenza dell'anta in apertura rispetto all'attivazione dell'elettroserratura (4" al 100%).	S
P12 <small>Potenziometro attivo se F02 = ON, F03 = OFF, F05 = ON</small>	Tempo di eccitazione dell'elettroserratura quando si seleziona il programma "porta libera manuale" Al 100% l'elettroserratura rimane sempre alimentata.	S
P13	Distanza di inizio rallentamento in apertura Incrementando il valore si aumentano i gradi dalla fine della corsa di apertura in cui l'anta procede alla velocità di accostamento.	S
P14	Distanza di inizio rallentamento in chiusura Incrementando il valore si aumentano i gradi dalla fine della corsa di chiusura in cui l'anta procede alla velocità di accostamento.	S
P15	Potenza di spinta in chiusura Incrementando il valore si aumenta la potenza di spinta del motore durante la manovra di chiusura.	S
P16	Tempo di spinta motore a fine chiusura Incrementando il valore si aumenta il tempo durante il quale il motore continua a spingere negli ultimi gradi della manovra di chiusura, per superare eventuali attriti e favorire l'accostamento dell'anta alla battuta di chiusura. Al 100% tempo di spinta 1,5 secondi.	S

P17	Potenza di spinta in apertura Incrementando il valore si aumenta la potenza di spinta del motore durante la manovra di apertura, utile in presenza di ostacoli o attriti del serramento.	S
P18	Distanza tra la fine della corsa dell'anta e la battuta finale in apertura Incrementando il valore si riducono i gradi apertura, decrementando il valore aumentano i gradi di apertura rispetto al valore di default memorizzato durante il set-up. La regolazione agisce per 5° circa.	S
P19	Push & close Se la porta ferma aperta viene spinta manualmente si attiva un ciclo automatico di chiusura. Incrementando il valore si aumentano i gradi di spostamento dell'anta necessari prima dell'avvio della chiusura. Regolazione da 2° a 15°. Al 0% push & close disattivo.	S
P20	Wind stop a porta aperta Incrementando il valore si aumenta la forza di contrasto alla spinta del vento per mantenere l'anta ferma aperta.	S
P21	Rampa di accelerazione in apertura Incrementando il valore si aumenta la fase di accelerazione della porta durante la manovra di apertura.	S
P22	Molla virtuale di chiusura porta Richiusura della porta dopo un'apertura manuale. Al valore = 00 la funzione è disattiva, quindi la porta non si richiude dopo un'apertura manuale. Selezionando il valore 01 la porta si richiude con la minima forza, incrementando il valore si aumenta la forza di spinta durante la fase di chiusura.	S
P23 Potenziometro attivo se il potenziometro P22 è al valore 01% o superiore	Aiuto molla virtuale di chiusura Incrementando il valore si aumenta la forza di spunto nell'istante in cui la porta deve partire in chiusura dopo un'apertura manuale a spinta, per le situazioni dove si presentano delle difficoltà nell'avvio del movimento di richiusura.	S
P24	Distanza dalla battuta finale di chiusura in cui la porta si riapre se viene rilevato un ostacolo durante il ciclo di chiusura Aumentando il valore si aumentano i gradi dalla battuta finale di chiusura in cui si ottiene l'arresto del movimento di chiusura senza inversione del senso di marcia in caso di rilevazione ostacolo.	S
P25	Intensità della frenata della porta alla fine dell'apertura dopo una spinta manuale Incrementando il valore si aumenta la frenata dell'anta.	S
P26	Distanza dalla fine della corsa in apertura in cui la porta viene frenata dopo una spinta manuale Incrementando il valore si aumenta la distanza dalla battuta finale in apertura dove la porta viene frenata durante la spinta manuale.	S
P27	Intensità di frenata dell'anta al rilevamento del sensore di sicurezza in apertura Incrementando il valore si riduce lo spazio di frenata.	S
P28 Funzione attiva se la funzione F26= ON	Tempo di disattivazione interblocco tra due porte automatiche se la porta che si trova aperta non si richiude Consultare il par. "Sistema interblocco". Allo 0% (valore di default la funzione è disattiva). Tempo dopo il quale l'interblocco viene disabilitato automaticamente se la porta che si trova aperta non si richiude a causa dell'elevato flusso di persone. In questo caso se il radar interno della seconda porta viene attivato dalle persone che si trovano nello spazio tra le due porte, la seconda porta si apre consentendo il deflusso delle persone. Allo 01% il tempo di disattivazione interblocco e la conseguente apertura della seconda porta è di 10 secondi. Al 50% il tempo di disattivazione interblocco è di 60 secondi, al 100% il tempo di disattivazione interblocco è di 120 secondi.	
P29 Potenziometro attivo se il potenziometro P22 è al valore 01% o superiore	Tempo di pausa prima della richiusura della porta nella funzione di molla virtuale dopo un'apertura manuale Se è attiva la funzione di molla virtuale, questo potenziometro regola il tempo di attesa prima della richiusura della porta dopo che la stessa è stata aperta con una spinta manuale. Tempo di pausa regolabile da un secondo a 6 secondi.	S

P30	Ritardo anta in apertura Per porta a doppia anta. Incrementando il valore si aumenta il ritardo alla partenza in apertura dell'operatore Slave rispetto all'operatore Master, necessario in caso di ante sovrapposte. Al valore minimo 0% entrambe le ante partono insieme in apertura.	
P31	Ritardo anta in chiusura Per porta a doppia anta. Incrementando il valore si aumenta il ritardo alla partenza in chiusura dell'operatore Master rispetto all'operatore Slave, necessario in caso di ante sovrapposte. Al valore minimo 0% entrambe le ante partono insieme in chiusura.	
P32	Non utilizzato	
P33	Non utilizzato	
P34	Non utilizzato	
P35	Non utilizzato	
P36	Non utilizzato	
P37	Non utilizzato	
P38	Non utilizzato	
P39	Non utilizzato	
P40	Non utilizzato	
P41	Non utilizzato	
P42	Non utilizzato	
P43	Curva di decelerazione in apertura Incrementando il valore si sposta la decelerazione dell'anta verso gli ultimi gradi del ciclo di apertura.	S
P44	Intensità della frenata in apertura Incrementando il valore si aumenta la forza di frenata dell'anta alla fine del ciclo di apertura.	S
P45	Non utilizzato	
P46	Non utilizzato	
P47	Non utilizzato	
P48	Manutenzione programmata Questo parametro permette di selezionare il numero di cicli di apertura/chiusura dopo i quali il display del selettore di programma visualizza il messaggio "MANUTENZIONE PROGRAMMATA". Il segnale di manutenzione può essere visualizzato anche sull'uscita open collector tra i morsetti S-24 della centralina elettronica se viene selezionato il modo di funzionamento C nella funzione F41m. In OFF (valore di default) il messaggio di manutenzione programmata non viene mai visualizzato. Selezionare il numero di cicli dopo i quali segnalare la manutenzione in funzione dell'operatività della porta e delle condizioni di impiego: 8K (8000 cicli), 16K (16000 cicli), 32K (32000 cicli), 64K (64000 cicli), 128K (128000 cicli), 256K (256000 cicli), 512K (512000 cicli).	
P49	Non utilizzato	
P50	Non utilizzato	

13) LINGUA



- Con i pulsanti F2 e  spostare la freccia in corrispondenza della lingua desiderata.
- Premere il pulsante EXIT (SET) per tornare al menù di programmazione generale.

14) GESTIONE PASSWORD

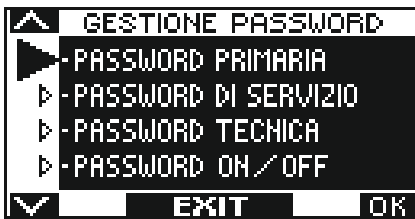

In questa sezione sono presenti tre tipi di password.

a) PASSWORD TECNICA (per il personale tecnico responsabile dell'installazione e manutenzione)

E' la password a 10 caratteri dell'installatore che mette in funzione l'impianto.

L'uso della password tecnica è obbligatorio per impedire alle persone non autorizzate di accedere alle sezioni del menù di programmazione generale che riguardano l'impostazione delle funzioni e dei parametri, il set-up iniziale e l'area dedicata alla manutenzione.

La password tecnica preimpostata di default è "A-A-A-A-A-A-A-A-A-A".

ATTENZIONE!

Si consiglia di modificare la password tecnica di default e di prestare particolare attenzione a non dimenticarla.

b) PASSWORD PRIMARIA (per l'utente proprietario dell'impianto)

E' la password a 5 caratteri utilizzata dall'utente per impedire alle persone non autorizzate di accedere al programmatore ET-DSEL e modificare il programma di lavoro.

L'uso della password primaria è facoltativo e deve essere abilitato dal proprietario dell'impianto.

La password primaria preimpostata di default è "A-A-A-A-A".

ATTENZIONE!

Abilitando la password prestare particolare attenzione a non dimenticare la combinazione di accesso.

c) PASSWORD di SERVIZIO (per l'utente)

E' la password a 5 caratteri che il proprietario dell'impianto può divulgare alle persone che intende autorizzare all'uso del programmatore ET-DSEL.

Con la password di servizio si può solo variare il programma di lavoro della porta automatica.

La password di servizio preimpostata di default è "A-A-A-A-A".

Per modificare la password di servizio è necessario accedere tramite la password primaria.

Con il pulsante  si sposta la freccia della selezione verso il basso, con il pulsante F2 si sposta la freccia verso l'alto.

14.1) MODIFICA DELLA PASSWORD TECNICA

- Selezionare "PASSWORD TECNICA"
- Premere il tasto OK (F1).



- Digitare la password tecnica preimpostata di default "A-A-A-A-A-A-A-A" premendo 10 volte il pulsante A.



- Digitare la nuova password tecnica scegliendo una combinazione a 10 caratteri tra le lettere A-B-C-D.



- Viene richiesta la ripetizione della nuova password, digitare nuovamente la combinazione precedente.



- Se la password digitata è corretta sul display compare per un secondo "PASSWORD OK" e si torna al menù di programmazione generale.

 Da questo momento quando si accede al menù di programmazione generale e si vuole entrare nelle sezioni set-up iniziale, funzioni e regolazioni, impostazioni comunicazione seriale e manutenzione è necessario digitare la nuova password memorizzata. Se, successivamente, non si esce dal menù di programmazione generale e si passa da una sezione all'altra non viene chiesta la password. Se si sbaglia a comporre la password, sul display compare "PASSWORD ERROR" e si torna al menù di programmazione generale.

14.2) MODIFICA DELLA PASSWORD PRIMARIA

- Selezionare "PASSWORD PRIMARIA"
- Premere il tasto OK (F1).



- Digitare la password primaria preimpostata di default "A-A-A-A-A" premendo 5 volte il pulsante A.
(Se la password primaria non è quella di default perché era già stata cambiata in precedenza, digitare la password primaria attualmente in uso).



- Digitare la nuova password primaria scegliendo una combinazione a 5 caratteri tra le lettere A-B-C-D.



- Viene richiesta la ripetizione della nuova password, digitare nuovamente la combinazione precedente.



- Se la password digitata è corretta sul display compare per un secondo "PASSWORD OK" e si torna alla sezione GESTIONE PASSWORD; con il pulsante EXIT ^{SETA} si torna al menù di programmazione generale
- Se la password digitata non corrisponde a quella precedente sul display compare PASSWORD ERROR, si torna alla sezione GESTIONE PASSWORD ed è necessario rifare la procedura.

14.3) MODIFICA DELLA PASSWORD di SERVIZIO

- Selezionare "PASSWORD DI SERVIZIO"
- Premere il tasto OK (F1).



- Digitare la password primaria



- Digitare la nuova password di servizio scegliendo una combinazione a 5 caratteri tra le lettere A-B-C-D.



- Viene richiesta la ripetizione della nuova password, digitare nuovamente la combinazione precedente.



- Se la password digitata è corretta sul display compare per un secondo "PASSWORD OK" e si torna alla sezione GESTIONE PASSWORD.

Con il pulsante EXIT ^{SETA} si torna al menù di programmazione generale.

Se la password digitata non corrisponde a quella precedente, sul display compare PASSWORD ERROR, si torna alla sezione GESTIONE PASSWORD ed è necessario rifare la procedura.



14.4) ABILITAZIONE ALL'USO DELLA PASSWORD UTENTE (primaria e di servizio)

- Selezionare "PASSWORD ON / OFF"
- Premere il tasto OK (F1).

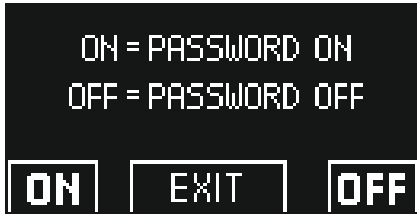

- Digitare la password primaria



- Premere il pulsante ON  per abilitare l'uso delle password utente e tornare al menù GESTIONE PASSWORD. Per ritornare alla visualizzazione del programma di lavoro premere due volte il pulsante EXIT .
- Da questo momento ogni volta che l'utente vuole accedere al programmatore digitale ET-DSEL per modificare il programma di lavoro della porta automatica dovrà digitare la password primaria o di servizio.

 Quando l'utente decide di abilitare l'uso della password è consigliabile modificare la combinazione sia della password primaria che di servizio.

14.5) DISATTIVAZIONE DELL'USO DELLA PASSWORD UTENTE

- Dalla sezione GESTIONE PASSWORD, selezionare "PASSWORD ON / OFF"
- Premere il pulsante OK (F1)



- Digitare la password primaria

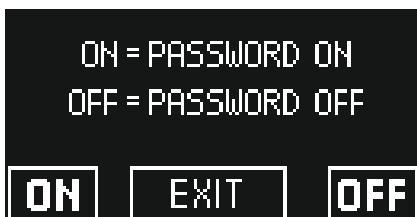

- Premere il pulsante OFF (F1) per disabilitare l'uso della password utente. Per tornare al menù di programmazione generale premere due volte il pulsante EXIT . Da questo momento l'accesso al programmatore digitale ET-DSEL come selettore di programma è libero.

15) OPZIONI SELETTORE

Nella sezione "Opzioni selettore" è possibile scegliere quali programmi di lavoro visualizzare sul display del programmatore digitale, in modo che l'utente finale possa scorrere e selezionare solo quelli che desidera utilizzare.

"Programma bidirezionale"



In questo sotto menù i pulsanti hanno il seguente scopo:

Il pulsante * permette di avanzare alla funzione successiva.

Il pulsante F2 permette di tornare alla funzione precedente.

Il pulsante F1 imposta lo stato della funzione su OFF.

Il pulsante F3 imposta lo stato della funzione su ON.

"Programma solo uscita"



"Programma solo ingresso"



"Programma porta aperta"



"Programma blocco notte"



"Programma porta libera manuale"



"Apertura pedonale per porta a doppia anta"



"Pulsante F2"



16) INFORMAZIONI E MEMORIA EVENTI

Con il programmatore digitale ET-DSEL è possibile visualizzare le informazioni relative all'automazione ed accedere alla memoria eventi, in cui vengono memorizzati gli errori di malfunzionamento.

Dalla visualizzazione principale del programma di lavoro della porta automatica, premere per 5" il pulsante  per entrare nell'area informazioni (Diagramma 2).

All'interno dell'area informazioni i pulsanti hanno il seguente scopo



- Il pulsante  permette di avanzare all'informazione successiva o all'evento successivo della memoria eventi.
- Il pulsante \wedge F2 permette di tornare all'informazione precedente o all'evento precedente della memoria eventi.
- Il pulsante F3 si usa solo in caso di porta battente doppia anta ed il simbolo in alto a destra sul display indica M se si stanno visualizzando le informazioni dell'operatore Master, oppure S se riguardano l'operatore Slave.
Ogni impulso sul pulsante F3 consente di passare da M ad S e viceversa.
Se l'automazione è ad anta singola, in alto a destra sul display appare la lettera M
- Il pulsante F1 consente di passare alla memoria eventi per la visualizzazione dei messaggi di errore e di tornare all'area informazioni premendolo nuovamente.
- Il pulsante EXIT  permette di tornare alla visualizzazione principale del programma di lavoro della porta.

DIAGRAMMA 2



Il diagramma ha lo scopo di illustrare il percorso per accedere alla visualizzazione delle informazioni e della memoria eventi; i testi presenti nelle figure riguardano le celle di memoria che compaiono sul display nel lato sinistro quando si accede alla visualizzazione delle informazioni o degli errori.

Consultare le tabelle seguenti per la lista delle informazioni e dei messaggi di errore.

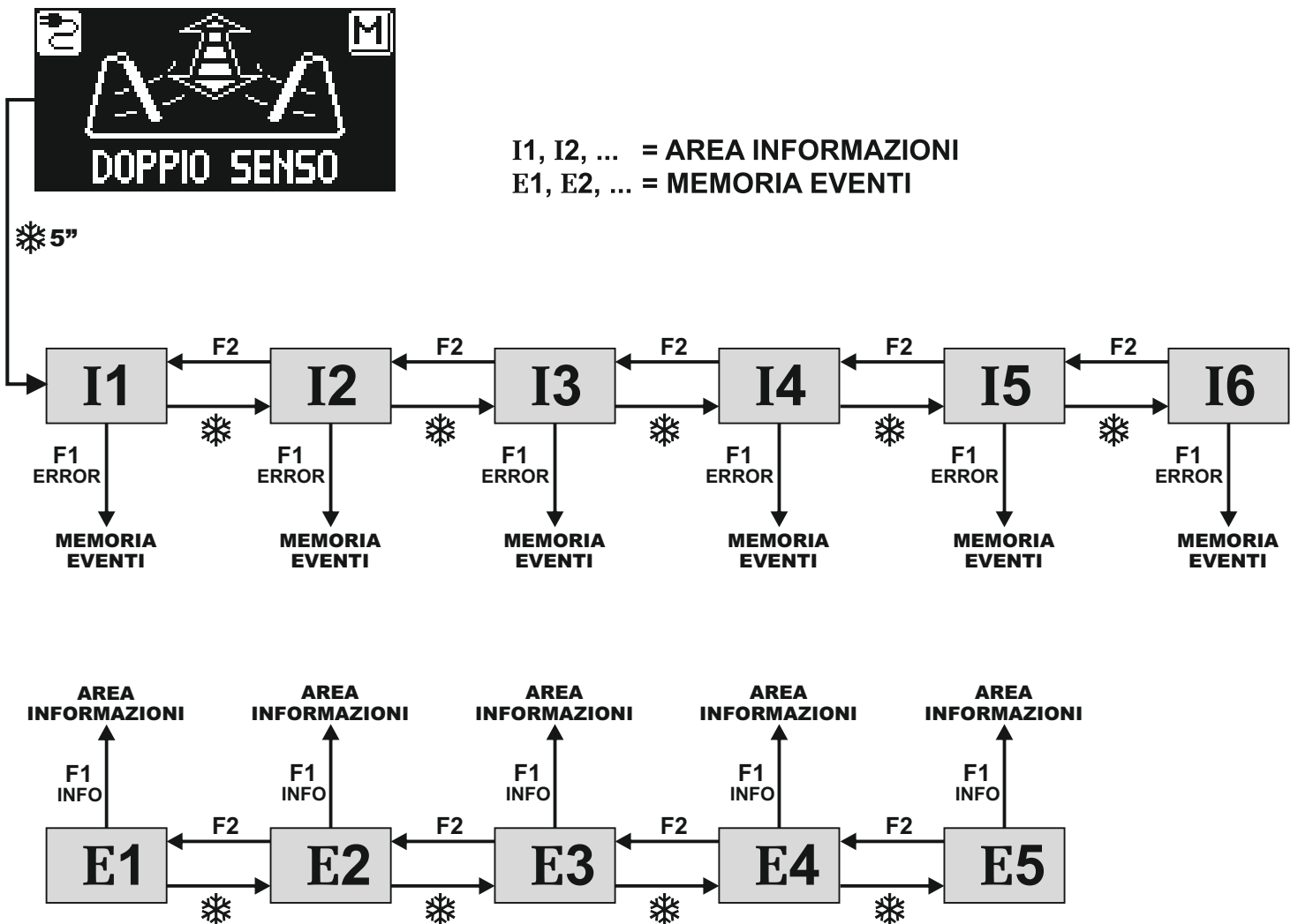
AREA INFORMAZIONI

NUMERO	INFORMAZIONE	SIGNIFICATO
I1	Numero seriale	Identifica il codice seriale della scheda logica NEXT-L75
I2	Contatore parziale	Visualizza i cicli di apertura/chiusura della porta eseguiti dall'ultima manutenzione. Questo contatore deve essere azzerato dal manutentore ad ogni intervento (consultare il par. "Manutenzione").
I3	Manovre totali	Visualizza i cicli di apertura/chiusura della porta da quando l'operatore è stato messo in funzione la prima volta.
I4	Versione microcontrollore A	Visualizza la release software del microcontrollore A della scheda logica NEXT-L75
I5	Versione microcontrollore B	Visualizza la release software del microcontrollore B della scheda logica NEXT-L75
I6	Numero identificativo	Numero identificativo contenente dati ad uso del costruttore



Nella memoria eventi vengono memorizzati gli ultimi 5 messaggi di errore in ordine cronologico.

Quando tutte le 5 celle di memoria sono occupate da messaggi, il successivo evento memorizzato occuperà la cella E1, gli altri eventi in memoria verranno scalati di una posizione e l'evento che occupava la cella E5 verrà cancellato.

Nella memoria eventi vengono memorizzati i messaggi, che si suddividono in avvisi ed errori.

Gli errori memorizzati vengono segnalati visualizzando il simbolo  direttamente dalla schermata principale del programma di lavoro; per visualizzare di che messaggio si tratta entrare nella memoria eventi.

Gli avvisi memorizzati non vengono segnalati nella schermata principale del programma di lavoro, ma solo immagazzinati nella memoria eventi.

MEMORIA EVENTI

Messaggi che possono essere visualizzati nelle celle da E1 a E5

CODICE ERRORE	SIMBOLO	MESSAGGIO A DISPLAY	SIGNIFICATO	AZIONE
01		OSTACOLO APRE	La porta ha incontrato un ostacolo durante l'apertura che ha causato l'inversione del senso di marcia.	Se il problema persiste, rimuovere l'ostacolo oppure controllare la scorrevolezza dell'anta.
02		OSTACOLO CHIUDE	La porta ha incontrato un ostacolo durante la chiusura che ha causato l'inversione del senso di marcia.	Se il problema persiste, rimuovere l'ostacolo oppure controllare la scorrevolezza dell'anta.
03		RESET 4 OSTACOLI IN CHIUDE	Se, durante la chiusura, l'anta incontra un ostacolo nello stesso punto per 4 volte consecutive, avviene un reset con successiva apertura a velocità lenta.	Rimuovere l'ostacolo che impedisce la chiusura completa della porta.
35		ERRORE SETTAGGIO INIZIALE	L'operatore non è riuscito a terminare il set-up iniziale.	Controllare la scorrevolezza dell'anta e che non vi siano ostacoli lungo il tragitto, che motore ed encoder siano collegati e ripetere il tentativo di set-up.
36		ERRORE ENCODER O MOTORE	Non vengono rilevati i segnali dell'encoder.	È necessario spegnere l'alimentazione elettrica a 230V, e quindi riaccenderla dopo qualche secondo. Controllare che il motore giri, che il connettore del motore sia inserito correttamente e che i cavi del motore non siano danneggiati.
37		ERRORE SENSORE SICUREZZA IN APRE	Test sensore di sicurezza in apertura fallito.	Verificare che le impostazioni ed i parametri relativi al test siano corretti, che sia stato attivato il test anche sul sensore di sicurezza e che i collegamenti elettrici tra sensore e centralina siano corretti.
39		ERRORE SENSORE SICUREZZA IN CHIUDE	Test sensore di sicurezza in chiusura fallito.	Verificare che le impostazioni ed i parametri relativi al test siano corretti, che sia stato attivato il test anche sul sensore di sicurezza e che i collegamenti elettrici tra sensore e centralina siano corretti.
42		FAULT BATTERIA	La batteria risulta danneggiata.	Durante il funzionamento la batteria viene costantemente monitorata. Se risulta danneggiata verificare l'efficienza della batteria e della scheda carica batteria.
43		ERRORE GENERALE SLAVE	Segnalazione di un difetto sull'operatore Slave	Accedere alla memoria eventi dell'operatore Slave e controllare che tipo di problema viene visualizzato.
44		FAULT REGISTRI EEPROM	Il test dei registri della memoria interna è fallito.	È necessario spegnere l'alimentazione elettrica a 230V, e quindi riaccenderla dopo qualche secondo. Se il problema persiste si tratta di un difetto alla centralina.
45		ERRORE COMUNICAZIONE MASTER-SLAVE	La comunicazione tra Master e Slave non funziona.	Controllare che il cavo WR5MS sia collegato tra i due operatori e che l'impostazione della configurazione doppia battente sia corretta.

17) MANUTENZIONE

Per entrare digitare la password tecnica a 10 caratteri (per maggiori informazioni consultare il par. "Gestione password").



In questa sezione si accede solo per azzerare gli errori presenti nella memoria eventi, per azzerare il contatore parziale dei cicli di apertura / chiusura eseguiti dalla porta e per cancellare il set-up iniziale eseguito durante la messa in funzione.

Il reset della memoria eventi e del contatore parziale devono essere eseguiti dal personale specializzato solo in occasione delle manutenzioni periodiche, dopo aver effettuato tutti i controlli relativi al funzionamento dell'impianto.



La cancellazione del set-up non deve mai essere effettuata.

Solo nel caso di variazione della corsa dell'anta, di riutilizzo dell'operatore o della scheda logica NEXT-L75 in un nuovo impianto, oppure nel caso si debba procedere alla ricarica della molla (scaricatasi in fase di estrazione del braccio perché non sono state eseguite correttamente le procedure di blocco precarica molla), è necessario cancellare il set-up e procedere ad un nuovo set-up seguendo le operazioni descritte al par. 14.4 (per porta ad anta singola) o al par. 26.2 (per porta a doppia anta).

In questa sezione i pulsanti hanno il seguente scopo:

- Il pulsante v* permette di avanzare nella selezione del tipo di reset.
- Il pulsante ^ F2 permette di tornare al reset precedente.
- Il pulsante F1 (OK) permette di confermare l'operazione di azzeramento dei dati relativi al tipo di reset selezionato.
- Il pulsante F3 si usa solo in caso di porta battente doppia anta ed il simbolo in alto a destra sul display indica M se le operazioni di reset riguardano l'operatore Master, oppure S se riguardano l'operatore Slave.
Ogni impulso sul pulsante F3 consente di passare da M ad S e viceversa.
Se l'automazione è ad anta singola, in alto a destra sul display appare la lettera M.



The GENERAL RESET returns the electronic control unit to the factory settings.

17.1) PLUG and PLAY

L'opzione PLUG and PLAY consente di configurare le funzioni e i parametri della porta automatica desiderati direttamente in fabbrica, prima di inviare l'automazione al sito di installazione.

Per la regolazione delle funzioni e dei parametri, consultare il paragrafo "Funzioni e regolazioni".

Dopo aver selezionato le funzioni desiderate, accedere alla sezione "SERVIZIO" del programmatore digitale ET-DSEL descritta in questo paragrafo, selezionare l'opzione "PLUG and PLAY" utilizzando la freccia, quindi premere il pulsante F1 (OK).

Il buzzer della centralina elettronica metterà 5 segnali acustici.

Disattivare l'alimentazione dell'automazione.

Una volta installata la porta automatica, per eseguire il set-up iniziale attenersi alla procedura sotto descritta:

- MUOVERE LA PORTA NELLA POSIZIONE DI CHIUSURA.
L'AUTOMAZIONE RILEVERÀ AUTOMATICAMENTE LA CORRETTA DIREZIONE DI MARCIA DURANTE IL CICLO DI SET-UP.**
- Alimentare con tensione di rete l'operatore NEXT 75; il buzzer della centralina emetterà 5 brevi segnali acustici.
- Premere il pulsante PS1 (START) sulla centralina elettronica per avviare il ciclo di set-up iniziale; in alternativa, accedere alla sezione "SET-UP" del menu di programmazione generale e selezionare l'opzione "PARZIALE" come modalità di set-up.
- Durante il ciclo di set-up la porta si muove lentamente portandosi dalla posizione di chiusura alla posizione di completa apertura per apprendere la corsa dell'anta.
Al termine del ciclo un segnale acustico prolungato segnala il completamento del set-up.
- Adesso la porta funzionerà come preimpostato.

18) APPLICAZIONI CON ELETTROSERRATURA

Per bloccare la porta in posizione di chiusura, l'automazione NEXT 75 è predisposto per pilotare un incontro elettrico, un'elettroserratura o un elettromagnete.

18.1) ELETTROSERRATURA/INCONTRO ELETTRICO

Impostazioni funzioni per attivare l'elettroserratura:

- **F02 = ON** per attivare l'uscita elettroserratura.
- **F03 = OFF** per abilitare il funzionamento impulsivo.
- **F05 = ON**

Se si vuole lo sgancio automatico dell'elettroserratura a porta chiusa quando si seleziona il programma di lavoro "Porta libera manuale", per predisporre la porta ad essere aperta manualmente.

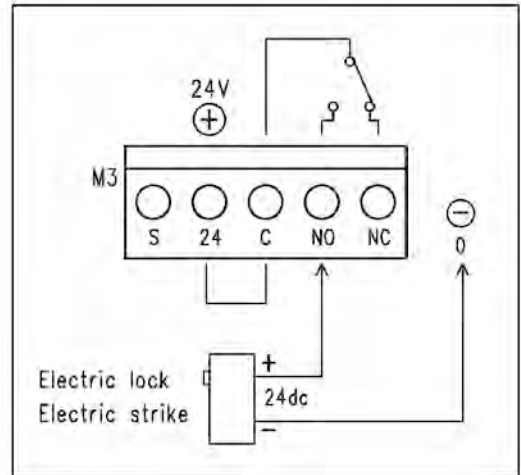

Impostazioni parametri per gestione elettroserratura

- **P09**
Regola la velocità dell'anta negli ultimi gradi della manovra di chiusura per favorire l'aggancio dell'elettroserratura.
- **P10**
Potenza del colpo in chiusura prima dell'apertura della porta per favorire lo sgancio dell'elettroserratura.
Al valore 0% la funzione è disabilitata, da 01 a 100% l'intensità dal colpo aumenta proporzionalmente.
- **P11**
Introduce un ritardo alla partenza dell'anta in apertura rispetto all'attivazione dell'elettroserratura.
Al valore 0% la funzione è disabilitata, da 01 a 100% il ritardo aumenta proporzionalmente fino a 4 secondi.

18.2) ELETTROMAGNETE

Impostazioni funzioni per attivare l'elettromagnete:

- **F02 = ON** per attivare l'uscita elettroserratura.
- **F03 = ON** per abilitare il funzionamento permanente, che mantiene alimentato l'elettromagnete a porta chiusa.
- **F04 = OFF** L'elettromagnete si attiva a porta chiusa in tutti i programmi di lavoro.
- **F04 = ON** L'elettromagnete si attiva a porta chiusa solo nel programma di lavoro Blocco Notte.

Nel programma di lavoro "Porta libera manuale" l'elettromagnete non viene alimentato a porta chiusa per poter muovere l'anta manualmente.
Attivando la funzione "Push & Go" (parametro P08), l'elettromagnete non viene alimentato a porta chiusa nei programmi di lavoro automatici per poter azionare l'apertura a spinta. Si attiva solo nel programma "Blocco notte".

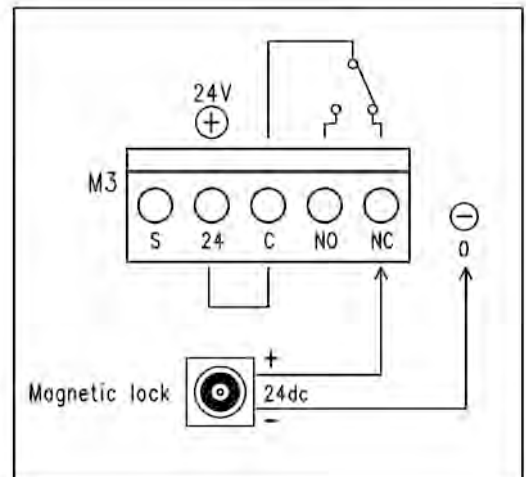

19) PORTA BATTENTE A DUE ANTE

Per gestire il funzionamento di una porta battente a doppia anta servono due automazioni, una che dovrà essere configurata come Master e l'altra che dovrà essere configurata come Slave.

Nel caso di ante sovrapposte configurare come Master l'automazione applicata all'anta battente (quella che apre per prima).



In caso di porta battente a due ante sovrapposte in chiusura ed installate su uscite di emergenza, il responsabile della messa in funzione dovrà misurare la forza necessaria per aprire entrambe le ante della porta spingendo manualmente l'anta Slave nella direzione dell'esodo (condizione più sfavorevole).

La forza necessaria per aprire manualmente la porta non deve essere superiore a 150N e va misurata sul bordo principale, ad angolo retto rispetto all'anta, ad un'altezza di 1000±10mm..

Se la forza misurata dovesse essere superiore al limite di 150N, applicare il simbolo per sfondamento in emergenza solo sull'anta principale (Master) della porta.

19.1) PREDISPOSIZIONI ELETTRICHE PORTA DOPPIA ANTA

Effettuare i collegamenti elettrici agli operatori (vedi paragrafo "Collegamenti elettrici"), considerando che gli attuatori di comando apertura porta, il selettore di programma e l'elettroserratura devono essere connessi all'operatore Master.

I sensori di sicurezza installati sull'anta Master devono essere connessi all'operatore Master, i sensori di sicurezza installati sull'anta Slave devono essere connessi all'operatore Slave.

Se la porta dispone di doppia elettroserratura per bloccare singolarmente ogni anta, collegare all'operatore Slave l'elettroserratura che blocca l'anta slave.



Gli operatori Master e Slave devono essere connessi tra di loro tramite il cablaggio "WR5MS", i cui terminali devono essere inseriti nel connettore J7 delle schede logiche NEXT-L75 delle automazioni.

Collegare all'automazione Master il programmatore digitale ET-DSEL oppure T-NFC.

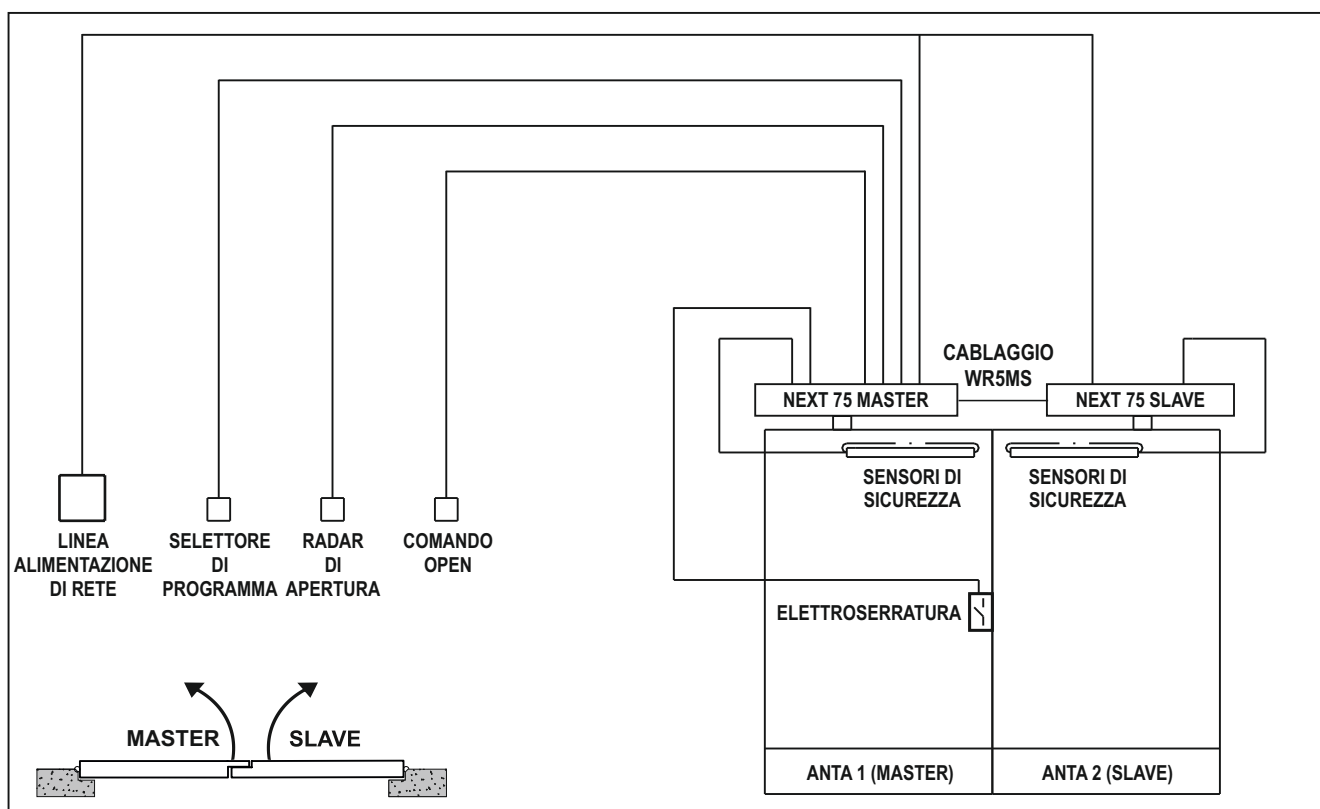

19.2) MESSA IN FUNZIONE PORTA DOPPIA ANTA

Dopo aver terminato l'installazione meccanica ed effettuato i collegamenti elettrici, verificare manualmente che il movimento di entrambe le ante sia privo di attriti per l'intera corsa.



Prima di alimentare il sistema impostare il dip-switch SW1 della scheda logica NEXT-L75 come indicato nella tabella

	SW1 DIP 1	SW1 DIP 2
NEXT-L75 AUTOMAZIONE MASTER	OFF	OFF
NEXT-L75 AUTOMAZIONE SLAVE	OFF	ON

Seguire i passi descritti di seguito per completare la messa in funzione dell'automazione.

1. Alimentare con tensione di rete gli operatori.
2. Se il programmatore digitale ET-DSEL è nuovo e viene alimentato per la prima volta, si dovrà provvedere a scegliere la lingua preferita come indicato al paragrafo 8.1, successivamente si entra automaticamente nella sezione "Impostazioni comunicazione seriale".
3. **IMPOSTAZIONI COMUNICAZIONE SERIALE**

Il programmatore ET-DSEL riconosce la presenza dei due operatori nell'impianto (fig. A) e memorizza automaticamente il codice seriale delle schede logiche NEXT-L75 (fig.B).

Al termine dell'acquisizione di entrambi i codici seriali delle schede logiche NEXT-L75, il display mostrerà il simbolo lucchetto chiuso sulle icone delle lettere M ed S (fig. C) ed il programmatore ET-DSEL sarà in grado di gestire entrambi gli operatori Master e Slave.

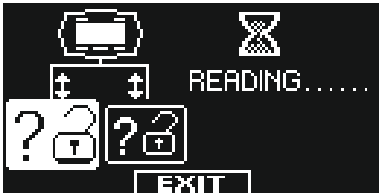

fig. A



fig. B



fig. C

Premere il pulsante EXIT (SET) per uscire dalla sezione "Impostazioni comunicazione seriale" e tornare nel menù di programmazione generale.

4. SET-UP INIZIALE

Dal menù di programmazione generale, entrare nella sezione "SET-UP INIZIALE" (come indicato nel par. 11).

Digitare la password tecnica a 10 caratteri per accedere alla configurazione del set-up;

(per informazioni sull'uso della password tecnica, consultare il par. "Gestione password" 14 e 14.1).

PRIMA DI AVVIARE IL SET-UP MUOVERE LA PORTA NELLA POSIZIONE DI CHIUSURA. L'AUTOMAZIONE RILEVERÀ AUTOMATICAMENTE LA CORRETTA DIREZIONE DI MARCIA DURANTE IL CICLO DI SET-UP.

SET-UP COMPLETO: obbligatorio per la prima installazione dell'automazione.

SET-UP PARZIALE: per ripetere l'apprendimento della corsa delle ante nel caso in cui vengano spostati i fincorsa meccanici, senza modificare le funzioni impostate in precedenza.

ATTENZIONE! Il set-up parziale non funziona su una nuova automazione alla prima installazione.

In questo caso, se venisse selezionata l'opzione Parziale, il buzzer della centralina elettronica segnalerà l'errore emettendo un suono continuo per 4 secondi.



In questa sezione i pulsanti F1 / F3 permettono di selezionare lo stato OFF / ON della funzione, mentre con il pulsante * si passa alla funzione successiva.

Per tornare alla funzione precedente premere il pulsante F2.

Selezionare la funzione S01 ON = porta doppia anta.

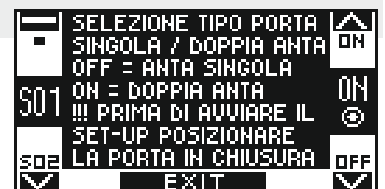

Selezionare ON se è presente un'elettroserratura.

Se la porta non è dotata di elettroserratura mantenere OFF.

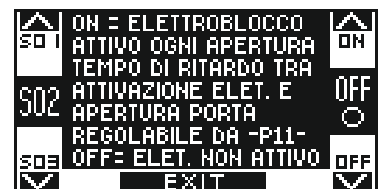

Solo se la funzione S02 è stata impostata su ON

Se è presente un'elettroserratura, selezionare il tipo:

Impulsivo OFF (elettroserratura o incontro elettrico) o permanente ON (elettromagnete).

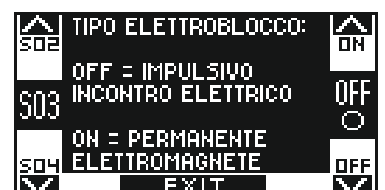

GRUPPO BATTERIA
OFF = NON PRESENTE
ON = UTILIZZATO

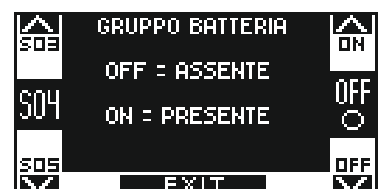

Selezionare ON solo se è stato installato un sensore di sicurezza in chiusura sull'ingresso E.C. (morsetto 7).

La selezione di questa funzione è valida sia per l'automazione master che slave.

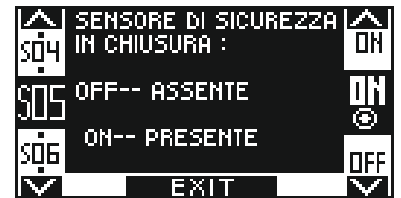

Selezionare ON solo se è stato installato un sensore di sicurezza in apertura sull'ingresso E.O. (morsetto 6).

La selezione di questa funzione è valida sia per l'automazione master che slave.

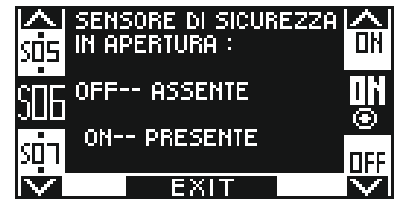

Solo se la funzione S05 è stata impostata su ON.

Selezionare ON se un sensore di sicurezza è stato installato in chiusura e monitorato (come richiesto dalla norma EN 16005) per attivare la prova del sensore all'inizio di ciascun ciclo.

Selezionare OFF solo se il sensore di sicurezza in chiusura non è stato configurato per essere monitorato.

Per maggiori informazioni consultare il paragrafo "Sensoristica di sicurezza".

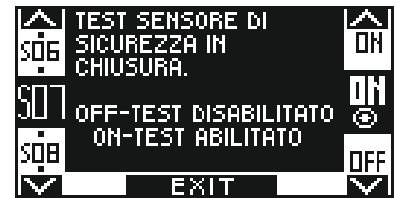

Solo se la funzione S06 è stata impostata su ON

Selezionare ON se un sensore di sicurezza è stato installato in apertura e monitorato (come richiesto dalla norma EN 16005) per attivare la prova del sensore all'inizio di ciascun ciclo.

Selezionare OFF solo se il sensore di sicurezza in apertura non è stato configurato per essere monitorato.

Per maggiori informazioni consultare il paragrafo "Sensoristica di sicurezza".

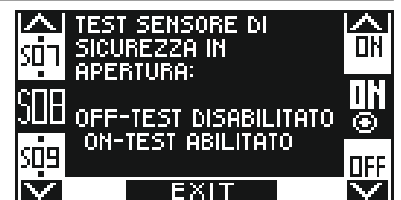

Solo se la funzione S07 e/o S08 sono impostate ON.

Seleziona lo stato logico del test, con cui la centralina dell'operatore esegue il monitoraggio dei sensori di sicurezza.

L'impostazione dipende dalle caratteristiche del sensore installato.

Selezionare OFF quando si utilizzano sensori di tipo "OA-EDGE T" o "FLAT SCAN";



Configurazione del contatto sull'ingresso OPEN tra i morsetti 0-3 della centralina NEXT- L75.

Selezionare ON con un contatto normalmente aperto o quando l'ingresso OPEN non viene utilizzato.

Selezionare OFF quando si usa un dispositivo con contatto normalmente chiuso.

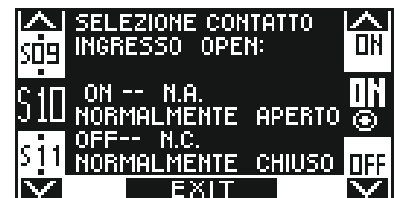

Scelta del selettore del programma di lavoro.

OFF: Selettore manuale o selettore meccanico EV-MSEL.

ON: Programmatore digitale ET-DSEL oppure T-NFC.



- Gli operatori sono pronti per eseguire il ciclo di set-up. Premere il pulsante  (OK) per avviare il ciclo di set-up.

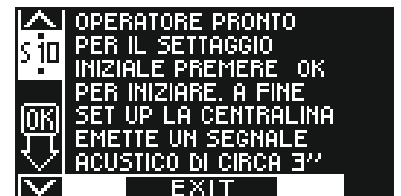

5. CICLO DI SET-UP

- L'operatore Master, dopo i 4 bip iniziali, inizia il ciclo di apertura a velocità lenta. Al termine dell'apertura un suono prolungato 3" segnala la memorizzazione della corsa dell'operatore Master. L'anta Master resta aperta.
- L'operatore Slave, dopo i bip veloci che precedono la partenza, inizia il ciclo di apertura a velocità lenta. Al termine dell'apertura un suono prolungato 3" segnala la memorizzazione della corsa dell'operatore Slave.
- Il set-up è terminato e il ciclo di chiusura avviene automaticamente, prevedendo prima la chiusura dell'anta Slave e dopo il tempo di ritardo anta in chiusura, la richiusura dell'anta Master.

19.3) COLLAUDO FUNZIONALE

Selezionare il funzionamento automatico della porta tramite il selettore di programma.

Se si usa il selettore manuale di programma metterlo nello stato I.

Consultare il paragrafo “Selettori di programma” in cui sono descritti i tipi di selettori previsti per scegliere la modalità operativa della porta automatica.

Per avviare una manovra di apertura dare un impulso sul pulsante PS1 (Start) della centralina NEXT-L75 dell'operatore Master, oppure azionare i dispositivi di comando apertura.

Verificare che il ciclo di apertura e chiusura della porta avvenga correttamente.

Durante il ciclo di apertura l'anta Slave parte con un ritardo prefissato rispetto all'anta Master, così come in fase di chiusura è l'anta Master che parte con un ritardo prefissato rispetto all'anta Slave.

Il ritardo tra le ante alla partenza è fondamentale per evitare che si possano incrociare durante la corsa rischiando di sovrapporsi; se si volesse variare il ritardo anta preimpostato entrare nella sezione “Funzioni e regolazioni” e agire sul parametro P30 per regolare il ritardo anta in apertura e sul parametro P31 per regolare il ritardo anta in chiusura (vedi par. 12.2 “Regolazione parametri”).

Verificare che gli organi di impulso e la sensoristica di sicurezza siano funzionanti; per le regolazioni del campo di rilevamento della sensoristica consultare le istruzioni fornite con il sensore.

La rilevazione del sensore di sicurezza in apertura causa l'arresto del movimento solo dell'anta su cui è installato.

La rilevazione del sensore di sicurezza in chiusura causa l'inversione del movimento in apertura su entrambe le ante.

Sicurezza all'impatto: verificare che opponendo un ostacolo al movimento di un'anta, si determini l'arresto e l'inversione del senso di marcia di entrambe le ante.

Dopo aver alimentato l'impianto, il primo ciclo di apertura avviene a velocità lenta e si può scegliere con la funzione F35 se le ante devono partire entrambe insieme, oppure sfalsate rispettando il ritardo anta.

F35 OFF = Nel primo ciclo di apertura le ante partono insieme.

F35 ON = Nel primo ciclo di apertura le ante partono sfalsate, rispettando il ritardo anta.

Per l'impostazione delle funzioni disponibili consultare il par. “Impostazione Funzioni”.

Per la regolazione dei parametri variabili consultare il par. “Regolazione potenziometri”.

 L'operazione di set-up deve essere ripetuta nel caso di variazione di una delle seguenti condizioni:
peso della porta, angolo di apertura dell'anta, sostituzione della scheda logica NEXT-L75.
In questo caso selezionare l'opzione PARZIALE da “modalità set-up” per eseguire solo l'apprendimento della corsa delle ante senza cambiare le impostazioni correnti.

19.4) APERTURA PARZIALE

Dal programma di lavoro della porta automatica è possibile selezionare l'opzione apertura parziale, con la quale aprire la sola anta Master.

- Se nell'automazione è installato il selettore digitale ET-DSEL oppure T-NFC (F01 = ON), premere il pulsante  per attivare l'apertura parziale.

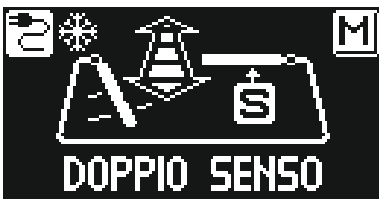

- Se nell'automazione è installato il selettore manuale oppure il selettore meccanico a chiave EV-MSEL (F01 = OFF), per poter attivare l'apertura parziale è necessario impostare la funzione **F36m**.

Successivamente si deve scegliere in quale posizione del selettore deve essere abilitata l'apertura parziale:

F36 = B: apertura parziale in posizione **0** nel selettore manuale di programma;
apertura parziale in posizione  nel selettore meccanico EV-MSEL.

F36 = D: apertura parziale in posizione **II** nel selettore manuale di programma;
apertura parziale in posizione  nel selettore meccanico EV-MSEL.

FUNZIONAMENTO APERTURA PARZIALE

I comandi di apertura dati attraverso gli ingressi radar interno ed esterno e con la spinta push & go azionano l'apertura parziale della porta, quindi solo l'anta Master.

I comandi di apertura dati attraverso l'ingresso OPEN provocano l'apertura totale di entrambe le ante.

19.5) CONSIDERAZIONI SULL'USO DEL PROGRAMMATORE ET-DSEL NELLA PORTA A DUE ANTE

Con il programmatore digitale ET-DSEL è possibile operare in maniera separata sugli operatori Master e Slave per quanto riguarda le seguenti sezioni del menù di programmazione generale e dell'area informazioni.

a) FUNZIONI E REGOLAZIONI

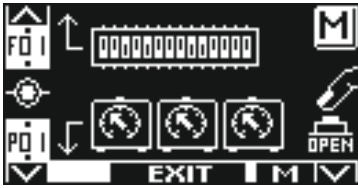

Operatore Master

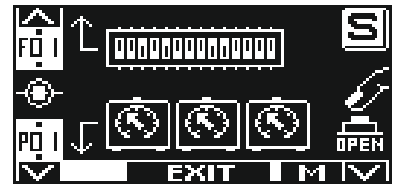

Operatore Slave

premendo il pulsante F3 si passa dalla Master alla Slave e viceversa

b) MANUTENZIONE



Operatore Master

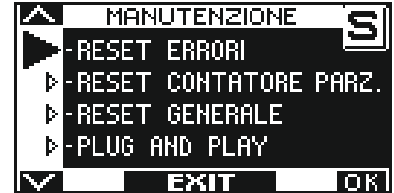

Operatore Slave

premendo il pulsante F3 si passa dalla Master alla Slave e viceversa

Se sul display appare la lettera M le operazioni effettuate sul programmatore ET-DSEL riguardano l'operatore Master, se appare la lettera S riguardano l'operatore Slave.

c) AREA INFORMAZIONI E MEMORIA EVENTI

Si visualizzano separatamente anche le informazioni e la memoria eventi degli operatori Master e Slave.

Una volta entrati nell'area informazioni come descritto al par.16, premendo il pulsante F3 si seleziona su quale operatore si vogliono visualizzare le informazioni e gli eventi.

In alto a destra sul display appare la lettera M se le informazioni riguardano l'operatore Master, la lettera S se riguardano l'operatore Slave.



Operatore Master



Operatore Slave

premendo il pulsante F3 si passa dalla Master alla Slave e viceversa



In una porta battente a due ante, azzerare la memoria eventi prima sull'operatore SLAVE (S) e poi sull'operatore MASTER (M). Per azzerare la memoria eventi selezionare "RESET ERRORI" e confermare con "OK".

19.6 DIAGNOSTICA INGRESSI MASTER / SLAVE

Con il programmatore ET-DSEL è possibile effettuare un controllo dello stato degli ingressi per verificare il corretto funzionamento di tutti i dispositivi collegati all'operatore NEXT 75. Per entrare nella "Diagnostica ingressi" mentre sul display appare il programma di lavoro della porta automatica, mantenere premuto il pulsante F2 per circa 3 secondi. La lettera M visualizzata in alto a destra significa che si stanno visualizzando gli ingressi della master. Il display visualizza i simboli di tutti gli ingressi dell'operatore con il relativo numero di morsetto.

Se un ingresso viene utilizzato, il corrispondente simbolo si illumina con una freccia a fianco. Il pulsante F3 si usa per passare dalla visualizzazione degli ingressi master (M) alla visualizzazione degli ingressi della slave (S). Ogni impulso sul pulsante F3 consente di passare da M ad S e viceversa.

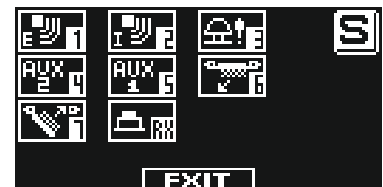
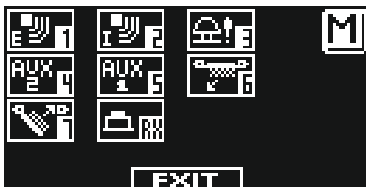

20) PROGRAMMA DI MANUTENZIONE

Per poter garantire nel tempo il funzionamento sicuro della porta automatica, si consiglia di effettuare gli interventi di manutenzione una volta ogni 6 mesi.

L'installatore può impostare il numero di cicli di apertura/chiusura dopo i quali apparirà il messaggio "MANUTENZIONE PROGRAMMATA" sul display del programmatore ET-DSEL o T-NFC (parametro P48).

Attenzione!

Prima di iniziare le operazioni sull'operatore togliere la linea di alimentazione principale.

- Controllare che tutte le viti di fissaggio siano serrate bene.
- Pulire e lubrificare tutti i componenti scorrevoli e mobili.
- Controllare le connessioni dei cablaggi.
- Controllare che la vite di fissaggio del braccio sia ben serrata.
- Controllare che l'anta sia stabile e che il movimento sia fluido e senza attriti dalla posizione "porta aperta" fino alla posizione "porta chiusa".
- Controllare le condizioni dei cardini e lubrificarli.
- Controllare che le velocità, i tempi e le funzioni di sicurezza siano ben selezionate.
- Controllare che i sensori di attivazione ed i sensori di sicurezza funzionino correttamente.

Al termine della manutenzione azzerare il contatore delle manovre parziali e la memoria eventi (vedi paragrafo 21 "MANUTENZIONE").

Attenzione!

ogni componente che appare danneggiato o usurato deve essere sostituito.

Utilizzare solo ricambi originali; a questo proposito consultare il Listino LABEL.

DICHIARAZIONE DI INCORPORAZIONE DI QUASI MACCHINE

Fabbricante: Label S.p.A.

Indirizzo: Via Ilariuzzi 17/A - 43126 San Pancrazio Parmense, PARMA - ITALIA

Dichiara che: l'operatore mod. **NEXT 75** (type NEXT 75, NEXT 75B, NEXT 75D, NEXT 75DB)

Numero di serie:

realizzato per il comando di porte automatiche a battente pedonali
è conforme ai requisiti essenziali di sicurezza delle seguenti direttive:

- Direttiva bassa tensione LVD 2014/35/UE
- Direttiva compatibilità elettromagnetica EMC 2014/30/UE

Label dichiara che l'operatore NEPTIS è stato realizzato per essere incorporato in una macchina o per essere assemblato con altri dispositivi per costruire una macchina considerata dalla Direttiva Macchine 2006/42/CE.

Normative armonizzate Europee applicate:

EN 13849-1
EN 13849-2 (operatore in categoria 2, PL = d)
EN 61000-6-2
EN 61000-6-3
EN 60335-1
En16005

Inoltre dichiara che non è consentita la messa in servizio del prodotto indicato fino a quando la macchina finale, in cui il prodotto stesso è incorporato, non sia dichiarata conforme secondo la Direttiva Macchine 2006/42/CE.

Label si impegna a trasmettere, su richiesta adeguatamente motivata dalle autorità nazionali, informazioni pertinenti sulle quasi macchine.

PERSONA AUTORIZZATA A COSTITUIRE LA DOCUMENTAZIONE TECNICA:

Bruno Baron Toaldo
Via Ilariuzzi, 17/A
43126 - San Pancrazio P.se - Parma

Parma, 19/12/2018

Il Presidente
Bruno Baron Toaldo

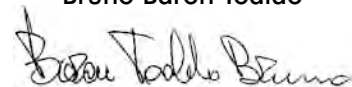

NEXT 75

Made in Italy

by



Via Ilariuzzi, 17/A - S. Pancrazio P.se - 43126 PARMA - ITALIA
Tel. (+39) 05 21/ 67 52 - Fax (+39) 05 21/ 67 52 22
infocom@labelspa.it - www.labelspa.com



AZIENDA CERTIFICATA
SISTEMA QUALITA'
UNI EN ISO 9001:2000